

R-22

MÁY LÀM LẠNH NƯỚC - GIÓ GIẢI NHIỆT
Air Cooled - Chiller Unit

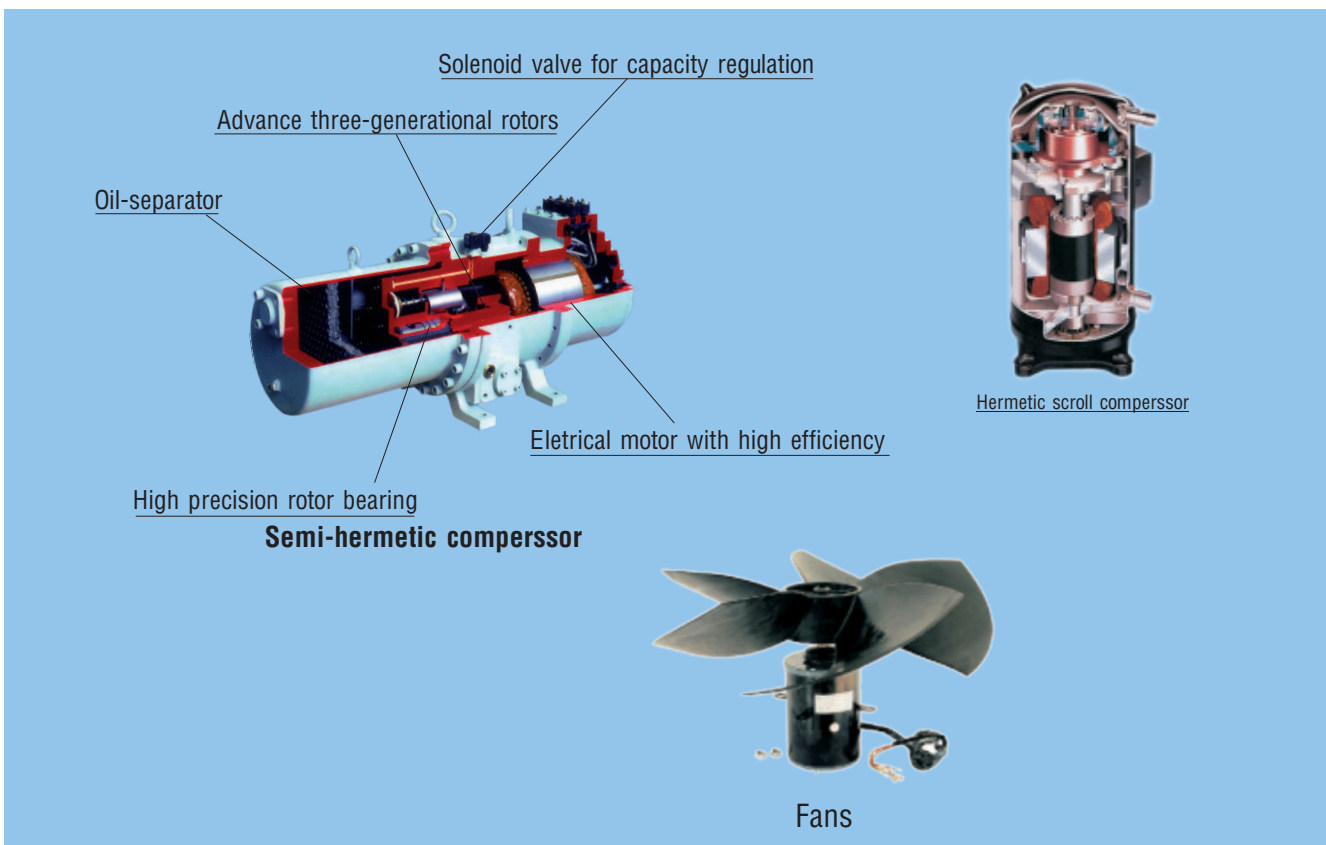

QUY TẮT ĐẶT TÊN KÝ HIỆU CỦA MÁY :

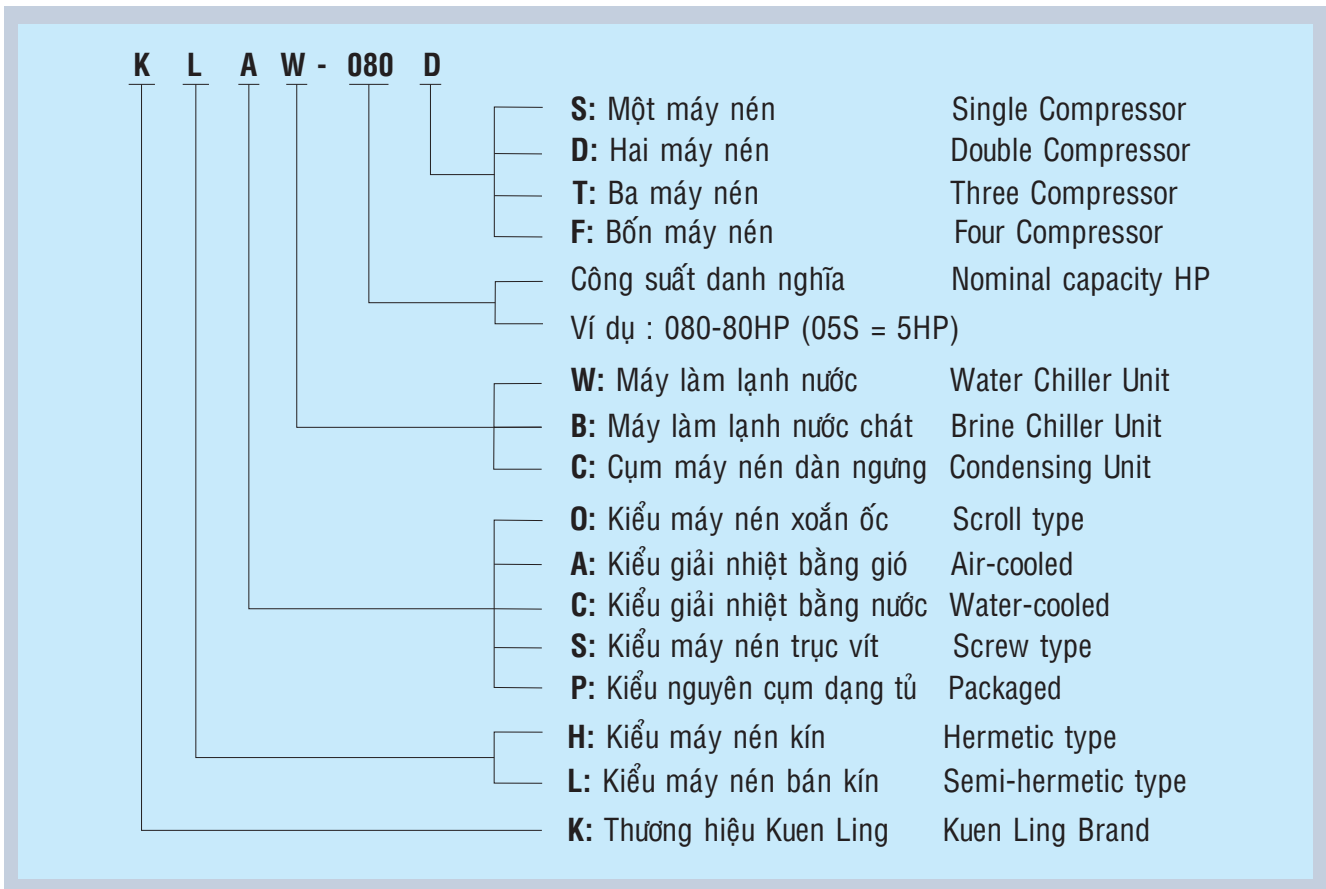

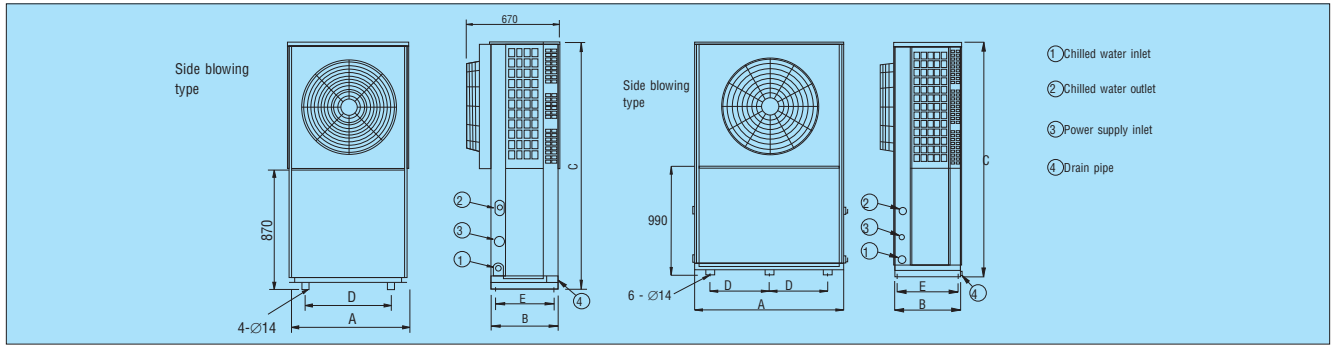

Hạng mục		Model	KHAW-005S	KHAW-008S	KHAW-010S	KHAW-012S	KHAW-015S
Nguồn điện (Power supply)			3φ - 380v - 50Hz				
Công suất làm lạnh (Refrigerating capacity)	kW		14.65	21.98	29.31	35.17	43.96
	kcal/hr		12,600	18,900	25,200	30,240	37,800
Phạm vi nhiệt độ (Temperature range)			Ambit Temp. 10°C~37°C; Chiller water Temp. 4°C~16°C				
Công suất tiêu thụ (Power consumption)	kW		5.6	7.8	10.3	12.1	15.3
Dòng điện vận hành 380v (Running ampere)	A		9.9	13.8	18.2	21.4	27.0
Dòng điện khởi động 380v (Starting ampere)	A		65	95	125	167	198
Kiểm soát công suất (Capacity control)			0,100				
Máy nén (Compressor)	Kiểu		Máy nén xoắn ốc - kiểu kín (Scroll Hermetic)				
	Số lượng		1				
	Chế độ khởi động		Khởi động trực tiếp (Direct starting)				
	Vòng tua máy	r.p.m	2950				
	Công suất ra	kW	3.8	6.0	7.5	8.95	11.2
	Công suất vào	kW	3.96	6.1	8.1	9.1	12.3
	Điện trở sủi dầu	W	62				
Dầu máy lạnh (Refrigeration oil)	Loại dầu		SUNISO 4GS				
	Số lượng nạp	L	1.7	2.5	3.3	4.1	4.1
Môi chất lạnh (Refrigerant)	Loại môi chất		R-22				
	Số lượng nạp	kg	3.0	3.8	4.6	6.1	8.5
	Phương thức tiết lưu		Van tiết lưu nhiệt (Thermostatic expansion valve)				
Dàn bay hơi (Chiller)	Loại		Kiểu tấm (Plate)		Ống chùm nằm ngang (Shell and tube)		
	Đường kính ống dẫn	B	PT1-1/2"			PT2"	
	Lưu lượng nước lạnh	m³/h	2.52	3.78	5.04	6.05	7.56
	Lượng tổn thất ban đầu	M	2.5	2.5	2.5	2.5	2.5
Quạt (Fan)	Hướng thổi ra		Dạng thổi ngang (Side blowing type)				
	Loại		Dạng hướng trục (Propeller type)				
	Công suất x số lượng	kW	0.59x1				
	Công suất vào	kW	1.1x1				
	Lưu lượng gió	m³/min	250				
Trang bị bảo vệ (Protection devices)			Công tắc cao áp và thấp áp, công tắc chống kết đông, role bảo vệ quá tải, bảo vệ ngược pha, bộ điều khiển nhiệt độ. (High/low pressure switch, chilled water low temp. switch, thermal overload, phase reversal relay, thermostat).				
Kích thước (Dimensions)	A	mm	880	880	1210	1210	1500
	B	mm	480	480	480	550	700
	C	mm	1800	1800	1920	1920	2000
	D	mm	610	610	480	480	600
	E	mm	400	400	500	500	670
Trọng lượng thực (Net weight)		kg	230	260	340	380	400
Trọng lượng hoạt động (Operating weight)		kg	245	280	360	400	420

Ghi chú:

- Công suất lạnh của bảng quy cách này căn cứ theo nhiệt độ chênh lệch của nước lạnh vào và nước lạnh ra 12/7°C, nhiệt độ bên ngoài 35°C DB, 24°C WB trạng thái kiểm tra hệ số ≈ 0.0001 m²C/W
- Chúng tôi được phép thay đổi quy cách khi có nhu cầu.
- Khi có quy cách đặc thù theo yêu cầu xin quý khách thông báo trước khi đặt hàng.

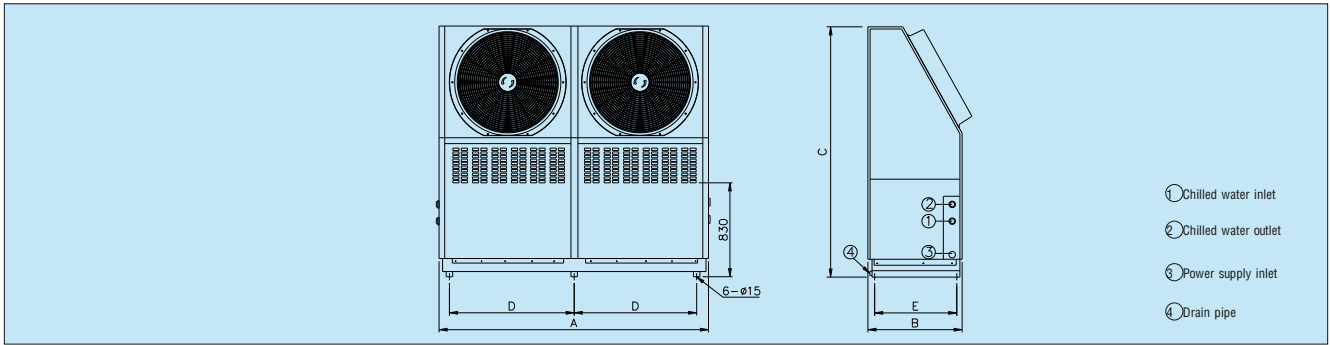

Hạng mục	Model	KHAW-015D	KHAW-020D	KHAW-025D	KHAW-030D	
Nguồn điện (Power supply)		3φ - 380v - 50Hz				
Công suất làm lạnh (Refrigerating capacity)	kW	40.47	54.43	66.29	79.08	
	kcal/hr	34,800	46,800	57,000	68,000	
Phạm vi nhiệt độ (Temperature range)		Ambit Temp. 10°C~37°C; Chiller water Temp. 4°C~16°C				
Công suất tiêu thụ (Power consumption)	kW	15.1	20.2	25.4	30.0	
Dòng điện vận hành 380v (Running ampere)	A	26.7	35.7	44.9	53.0	
Dòng điện khởi động 380v (Starting ampere)	A	108	143	190	225	
Kiểm soát công suất (Capacity control)	%	0,50,100				
Máy nén (Compressor)	Kiểu	Máy nén xoắn ốc - kiểu kín (Scroll Hermetic)				
	Số lượng	2				
	Chế độ khởi động	Khởi động trực tiếp theo trình tự (Sequential starting)				
	Vòng tua máy	r.p.m	2950			
	Công suất ra	kW	5.6x2	7.5x2	9.3x2	11.2x2
	Công suất vào	kW	6.1x2	8.1x2	10.2x2	12.3x2
	Điện trở sưởi dầu	W	62x2			
Dầu máy lạnh (Refrigeration oil)	Loại dầu	SUNISO 4GS				
	Số lượng nạp	L	2.5x2	3.3x2	4.1x2	4.1x2
Môi chất lạnh (Refrigerant)	Loại môi chất	R-22				
	Số lượng nạp	kg	4.5x2	6x2	7.5x2	9x2
	Phương thức tiết lưu		Van tiết lưu nhiệt (Thermostatic expansion valve)			
Dàn bay hơi (Chiller)	Loại	Ống chùm nằm ngang (Shell and tube)				
	Đường kính ống dẫn	B	PT2"	PT2"	PT2-1/2"	PT2-1/2"
	Lưu lượng nước lạnh	m³/h	6.69	9.36	11.4	13.6
	Lượng tổn thất ban đầu	M	2.5	2.5	2.5	2.5
Quạt (Fan)	Hướng thổi ra	Dạng thổi nghiêng (Slope blowing type)				
	Loại	Dạng hướng trục (Propeller type)				
	Công suất x số lượng	kW	0.59x2			
	Công suất vào	kW	1.1x2			
	Lưu lượng gió	m³/min	350	350	350	450
Trang bị bảo vệ (Protection devices)		Công tắc cao áp và thấp áp, công tắc chống kết đông, role bảo vệ quá tải, bảo vệ ngược pha, bộ điều khiển nhiệt độ. (High/low pressure switch, chilled water low temp. switch, thermal overload, phase reversal relay, thermostat).				
Kích thước (Dimensions)	A	mm	2000	2000	2000	2000
	B	mm	600	700	700	760
	C	mm	1870	1870	1870	2080
	D	mm	912	912	912	912
	E	mm	570	650	650	710
Trọng lượng thực (Net weight)	kg	400	550	620	700	
Trọng lượng hoạt động (Operating weight)	kg	420	580	650	730	

Ghi chú:

- Công suất lạnh của bảng quy cách này căn cứ theo nhiệt độ chênh lệch của nước lạnh vào và nước lạnh ra 12/7°C, nhiệt độ bên ngoài 35°C DB, 24°C WB trạng thái kiểm tra hệ số ≈ 0.0001 m²C/W
- Chúng tôi được phép thay đổi quy cách khi có nhu cầu.
- Khi có quy cách đặc thù theo yêu cầu xin quý khách thông báo trước khi đặt hàng.

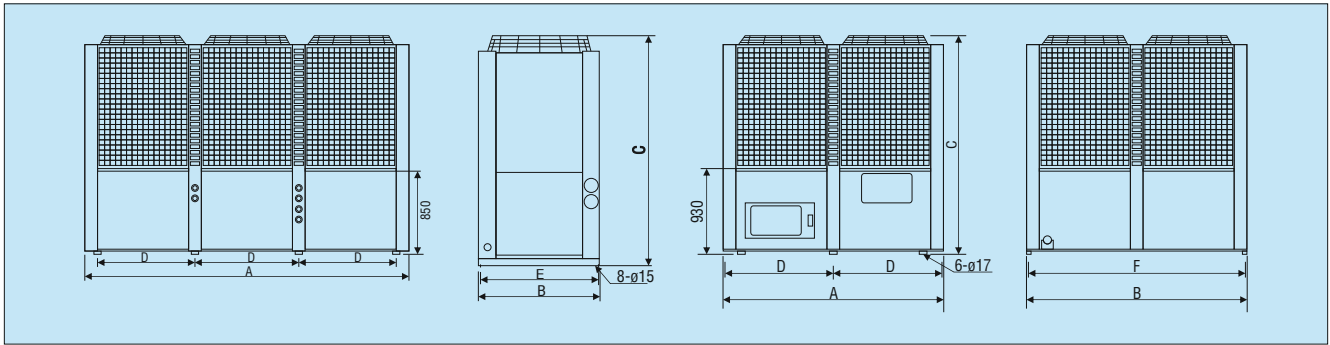

Hạng mục		Model	KHAW-040T	KHAW-050F	KHAW-060F
Nguồn điện (Power supply)			3φ - 380v - 50Hz		
Công suất làm lạnh (Refrigerating capacity)	kW		109.9	146.5	175.8
	kcal/hr		94,500	126,000	151,200
Phạm vi nhiệt độ (Temperature range)			Ambit Temp. 10°C~37°C; Chiller water Temp. 4°C~16°C		
Công suất tiêu thụ (Power consumption)	kW		34.0	45.2	53.6
Dòng điện vận hành 380v (Running ampere)	A		60.1	79.9	94.7
Dòng điện khởi động 380v (Starting ampere)	A		200	227	270
Kiểm soát công suất (Capacity control)		%	0,33,66,100		
Máy nén (Compressor)	Kiểu		Máy nén xoắn ốc - kiểu kín (Scroll Hermetic)		
	Số lượng		3	4	4
	Chế độ khởi động		Khởi động trực tiếp theo trình tự (Sequential starting)		
	Vòng tua máy	r.p.m	2950		
	Công suất ra	kW	9.3x3	9.3x4	11.2x4
	Công suất vào	kW	10.2x3	10.2x4	12.3x4
	Điện trở sưởi dầu	W	62x3	62x4	62x4
Dầu máy lạnh (Refrigeration oil)	Loại dầu		SUNISO 4GS		
	Số lượng nạp	L	4.1x3	4.1x4	
Môi chất lạnh (Refrigerant)	Loại môi chất		R-22		
	Số lượng nạp	kg	6x3	7.5x4	9x4
	Phương thức tiết lưu		Van tiết lưu nhiệt (Thermostatic expansion valve)		
Dàn bay hơi (Chiller)	Loại		Ống chùm nằm ngang (Shell and tube)		
	Đường kính ống dẫn	B	PT3"		
	Lưu lượng nước lạnh	m ³ /h	18.9	25.2	30.24
	Lượng tổn thất ban đầu	M	4.5	4.5	5.0
Quạt (Fan)	Hướng thổi ra		Dạng thổi trên (Above blowing type)		
	Loại		Dạng hướng trục (Propeller type)		
	Công suất x số lượng	kW	0.59x3	0.59x4	
	Công suất vào	kW	1.1x3	1.1x4	
	Lưu lượng gió	m ³ /min	750	1000	
Trang bị bảo vệ (Protection devices)			Công tắc cao áp và thấp áp, công tắc chống kết đông, role bảo vệ quá tải, bảo vệ ngược pha, bộ điều khiển nhiệt độ. (High/low pressure switch, chilled water low temp. switch, thermal overload, phase reversal relay, thermostat).		
Kích thước (Dimensions)	A	mm	3000	2200	
	B	mm	1000	2200	
	C	mm	2100	2250	
	D	mm	915/950/915	900	
	E	mm	970	2170	
Trọng lượng thực (Net weight)		kg	1000	1600	1800
Trọng lượng hoạt động (Operating weight)		kg	1100	1720	1950

Ghi chú:

- Công suất lạnh của bảng quy cách này căn cứ theo nhiệt độ chênh lệch của nước lạnh vào và nước lạnh ra 12/7°C, nhiệt độ bên ngoài 35°C DB, 24°C WB trạng thái kiểm tra hệ số ≈0.0001 m²C/W
- Chúng tôi được phép thay đổi quy cách khi có nhu cầu.
- Khi có quy cách đặc thù theo yêu cầu xin quý khách thông báo trước khi đặt hàng.

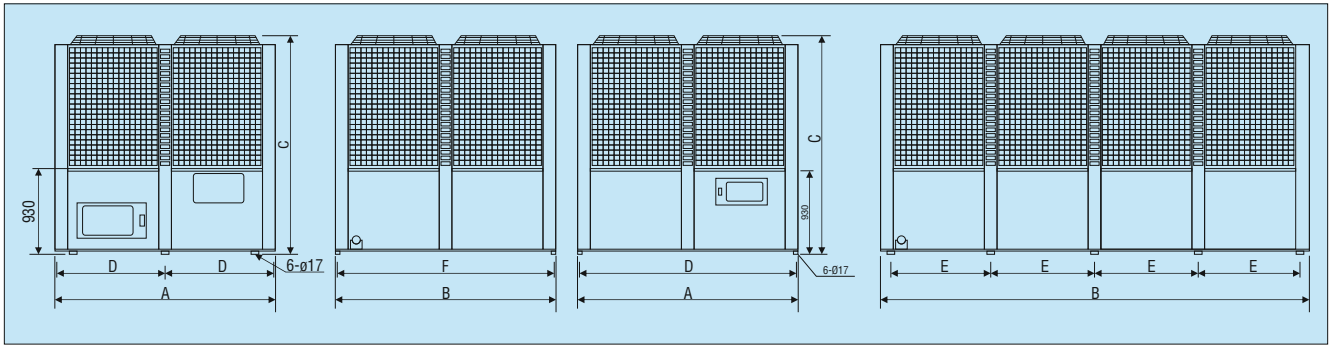

Hạng mục		Model	KLAW-050S	KLAW-060S	KLAW-080D	KLAW-100D	KLAW-120D
Nguồn điện (Power supply)			3φ - 380v - 50Hz				
Công suất làm lạnh (Refrigerating capacity)	kW		151.4	181.7	242.3	302.8	363.32
	kcal/hr		130,200	156,240	208,320	260,400	312,400
Phạm vi nhiệt độ (Temperature range)			Ambit Temp. 10°C~37°C; Chiller water Temp. 4°C~16°C				
Công suất tiêu thụ (Power consumption)	kW		51.7	61.3	86.2	103.4	122.6
Dòng điện vận hành 380v (Running ampere)	A		91.3	108.3	152.3	182.7	216.6
Dòng điện khởi động 380v (Starting ampere)	A		509	611	504	601	719
Kiểm soát công suất (Capacity control)			0,25,50,75,100		8 step control capacity 0~100%		
Máy nén (Compressor)	Kiểu		Máy nén trực vít - kiểu bán kín (Screw semi-Hermetic)				
	Số lượng		1		2		
	Chế độ khởi động		Y-Δ Star-delta				
	Vòng tua máy	r.p.m	2950				
	Công suất ra	kW	37	45	30x2	37x2	45x2
	Công suất vào	kW	47.3	56.9	39.8x2	47.3x2	56.9x2
	Điện trở suất dầu	W	150		150x2		
Dầu máy lạnh (Refrigeration oil)	Loại dầu		SUNISO 4GS				
	Số lượng nạp	L	7.5		7.5x2		
Môi chất lạnh (Refrigerant)	Loại môi chất		R-22				
	Số lượng nạp	kg	30	36	24x2	30x2	36x2
	Phương thức tiết lưu		Van tiết lưu nhiệt (Thermostatic expansion valve)				
Dàn bay hơi (Chiller)	Loại		Ống chùm nằm ngang (Shell and tube)				
	Đường kính ống dẫn	B	PT3"		PT4"		
	Lưu lượng nước lạnh	m ³ /h	26.04	31.248	41.664	52.08	62.496
	Lượng tổn thất ban đầu	M	5.8	5.8	5.2	6	6.3
Quạt (Fan)	Hướng thổi ra		Dạng thổi trên (Above blowing type)				
	Loại		Dạng hướng trục (Propeller type)				
	Công suất x số lượng	kW	0.59x4		0.59x6	0.59x8	
	Công suất vào	kW	1.1x4		1.1x6	1.1x8	
	Lưu lượng gió	m ³ /min	1000		1500	2000	
Trang bị bảo vệ (Protection devices)			Công tắc cao áp và thấp áp, công tắc chống kết đông, role bảo vệ quá tải, bảo vệ ngược pha, bộ điều khiển nhiệt độ. (High/low pressure switch, chilled water low temp. switch, thermal overload, phase reversal relay, thermostat).				
Kích thước (Dimemnsions)	A	mm	2200		2200	2200	
	B	mm	2200		3240	4280	
	C	mm	2250		2250	2250	
	D	mm	900		2170	2170	
	E	mm	2170		1400	900/1025/1025/900	900/1025/1025/900
Trọng lượng thực (Net weight)		kg	1800	2100	2700	3600	4200
Trọng lượng hoạt động (Operating weight)		kg	1920	2250	2900	3840	4500

Ghi chú:

- Công suất lạnh của bảng quy cách này căn cứ theo nhiệt độ chênh lệch của nước lạnh vào và nước lạnh ra 12/7°C, nhiệt độ bên ngoài 35°C DB, 24°C WB trạng thái kiểm tra hệ số ≈0.0001 m²C/W
- Chúng tôi được phép thay đổi quy cách khi có nhu cầu.
- Khi có quy cách đặc thù theo yêu cầu xin quý khách thông báo trước khi đặt hàng.

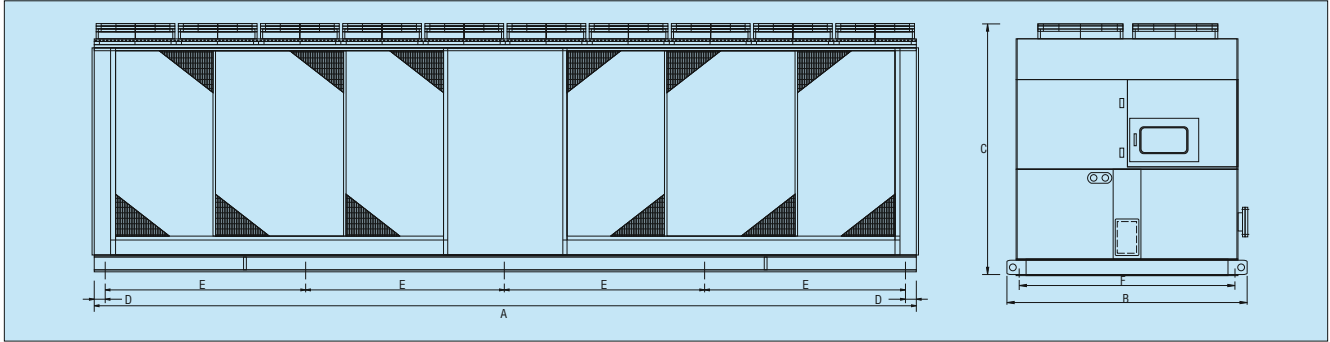

Hạng mục		Model	KLAW-160D	KLAW-200D	KLAW-240D
Nguồn điện (Power supply)			3φ - 380v - 50Hz		
Công suất làm lạnh (Refrigerating capacity)	kW		484.6	605.7	726.8
	kcal/hr		416,640	520,800	624,960
Phạm vi nhiệt độ (Temperature range)			Ambit Temp. 10°C~37°C; Chiller water Temp. 4°C~16°C		
Công suất tiêu thụ (Power consumption)		kW	162.4	218	262
Dòng điện vận hành 380v (Running ampere)		A	286.3	384.3	461.8
Dòng điện khởi động 380v (Starting ampere)		A	906	1248	1520
Kiểm soát công suất (Capacity control)		%	8 cấp giảm tải (8-step control capacity) 0~100%		
Máy nén (Compressor)	Kiểu		Máy nén trực vít - kiểu bán kín (Screw semi-Hermetic)		
	Số lượng		2		
	Chế độ khởi động		Y-Δ Star-delta		
	Vòng tua máy	r.p.m	2950		
	Công suất ra	kW	60x2	75x2	90x2
	Công suất vào	kW	70.2x2	97.8x2	119.8x2
	Điện trở sưởi dầu	W	300x2		
Dầu máy lạnh (Refrigeration oil)	Loại dầu		SUNISO 4GS		
	Số lượng nạp	L	13x2		
Môi chất lạnh (Refrigerant)	Loại môi chất		R-22		
	Số lượng nạp	kg	48x2	60x2	72x2
	Phương thức tiết lưu		Van tiết lưu nhiệt (Thermostatic expansion valve)		
Dàn bay hơi (Chiller)	Loại		Ống chùm nằm ngang (Shell and tube)		
	Đường kính ống dẫn	B	6"		
	Lưu lượng nước lạnh	m ³ /h	83.3	104.2	125.0
	Lượng tổn thất ban đầu	M	6	6.6	7
Quạt (Fan)	Hướng thổi ra		Dạng thổi trên (Above blowing type)		
	Loại		Dạng hướng trục (Propeller type)		
	Công suất x số lượng	kW	0.59x20		
	Công suất vào	kW	1.1x20		
	Lưu lượng gió	m ³ /min	5300		
Trang bị bảo vệ (Protection devices)			Công tắc cao áp và thấp áp, công tắc chống kết đông, role bảo vệ quá tải, bảo vệ ngược pha, bộ điều khiển nhiệt độ. (High/low pressure switch, chilled water low temp. switch, thermal overload, phase reversal relay, thermostat).		
Kích thước (Dimensions)	A	mm	8000		
	B	mm	2200		
	C	mm	2300		
	D	mm	100		
	E	mm	1950		
	F	mm	1940		
Trọng lượng thực (Net weight)		kg	6020	6980	6800
Trọng lượng hoạt động (Operating weight)		kg	6300	6800	7100

Ghi chú:

- Công suất lạnh của bảng quy cách này căn cứ theo nhiệt độ chênh lệch của nước lạnh vào và nước lạnh ra 12/7°C, nhiệt độ bên ngoài 35°C DB, 24°C WB trạng thái kiểm tra hệ số ≈ 0.0001 m²C/W
- Chúng tôi được phép thay đổi quy cách khi có nhu cầu.
- Khi có quy cách đặc thù theo yêu cầu xin quý khách thông báo trước khi đặt hàng.

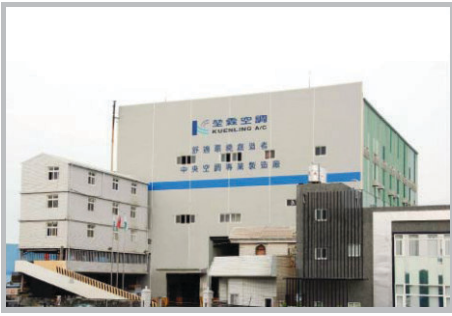

Nhà máy KaoHsiung
No.336, Chih Kan N.Rd., Tzu Kuan
Hsiang, Kaohsiung Hsien, Taiwan
Tel: +886-7-6192345
Fax: +886-7-6193583
Email:klmain@kuenling.com.tw
<http://www.kuenling.com.tw>

Nhà máy Thượng Hải - Trung Quốc
No. 608 Lai Yin Rd. JiuTing, SongJang
High-Tech Park, SongJang ShangHai, China.
Tel: +86-21-67696169
Fax: +86-21-67696139
Email:cmk@kuenling.com
<http://www.kuenling.com>



Nhà máy tỉnh Ngô Giang - Trung Quốc
No. 999, Jiangxing East Road Economic
Development District Wujiang Jiangsu, China
Tel: +86-512-63406188
Fax: +86-512-63406388

Nhà máy tỉnh Long An, Việt Nam
Lô 10-12, Đường số 7, KCN Tân Đức
Xã Đức Hòa Hạ, Huyện Đức Hòa, Tỉnh Long An,
Việt Nam
Tel: +84-272-3769080
Fax: +84-272-3769083
Email: Sales@Kuenlingvn.com.vn
Web: <http://kuenlingvn.com.vn>



Đại lý phân phối:



CÔNG TY TNHH THIẾT BỊ CÔNG NGHIỆP THỜI ĐẠI MỖI
Địa chỉ: 241/8 Lê Đình Cẩn, Kp5, Phường Tân Tạo, Quận Bình Tân, TP.HCM
MST: 0314121206 **Tel: 028. 66824096** **Fax: 028. 66824096**
Email: thoidaimoi.me@gmail.com **Web: www.thoidaimoico.com** **Hotline: 093. 8833550 - 0988.969272**