

**ĐẠI LÝ CHÍNH HÃNG**

**QUẠT CẤP LẠNH ÂM TRẦN  
THIẾT BỊ XỬ LÝ KHÔNG KHÍ**

*Fan-Coil Unit  
Air Handling Unit*



Air Handling Unit

Fan Coil - Ceiling Concealed Type



Air Handling Unit - Floor Standing Type



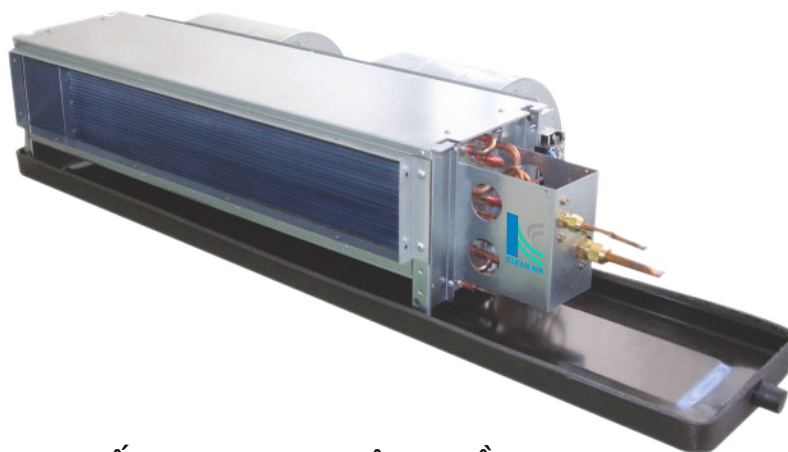

## QUẠT CẤP LẠNH DẠNG ÂM TRẦN Fan Coil Unit - Ceiling Concealed Type

Cách đặt tên sản phẩm  
Model Nomenclature

**KL F 03 C N**

1    2    3    4    5

Digit 1: KUEN LING

Digit 2: Fan Coil

Digit 3: Size/Nominal Air Flow  
03=300 CFM

03=300 CFM...

16=1600 CFM

Digit 4: Concealed

Digit 5: Design Sequence

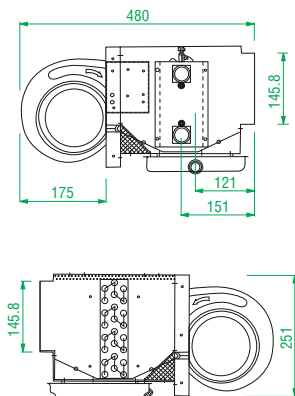
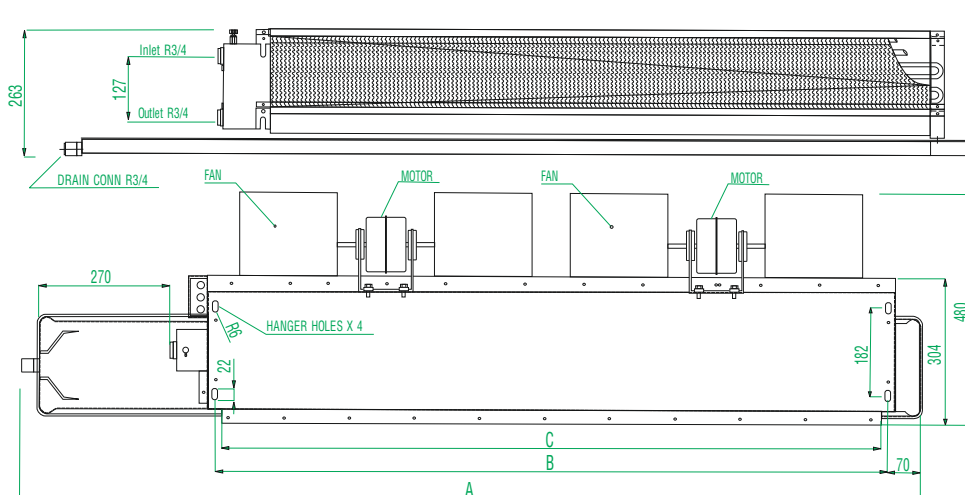

Dimention Kích thước		Model	KLF								
			03CN	04CN	06CN	08CN	10CN	12CN	14CN	16CN	18CN
A	mm		850	1040	1240	1470	1690	1900	2090	2090	1690
B	mm		460	650	850	1080	1303	1513	1703	1703	1303
C	mm		410	611	811	1041	1264	1474	1664	1664	1264

**TIÊU CHUẨN KỸ THUẬT KLF03-16CN**  
**Standard Specification**

Spec		Model	KLF								
			03CN	04CN	06CN	08CN	10CN	12CN	14CN	16CN	18CN
Công suất làm lạnh Cooling Capacity	KW		2.91	4.13	5.81	7.33	9.24	10.47	12.56	14.45	15.7
	Kcal/h		2500	3550	5000	6300	7950	9000	10800	12500	13500
	Btu/h		9900	14100	20000	24950	31800	36000	43200	50000	53560
Công suất nhiệt Heating Capacity	KW		4.77	7.04	9.17	11.34	14.51	16.65	20.14	22.09	23.84
	Kcal/h		4100	6050	7890	9750	12400	14320	17320	19000	20500
	Btu/h		16260	24000	31600	39000	49920	57280	69280	76000	82000
Dàn Coil Coil	Kiểu Type		Ống đồng, cánh nhôm Aluminum Fin Copper Tube								
	DT bề mặt Surface Area	m <sup>2</sup>	0.09	0.13	0.17	0.21	0.26	0.3	0.34	0.39	0.39
	Áp suất làm việc Operation Pressure		Maximum Operational Pressure 15 Kg/cm <sup>2</sup> (200PSI)								
	Row x FPI		3R x 11F								
Quạt Fan	Kiểu Type		Dual Inlet Centrifugal Sirocco Fan								
	Lưu lượng gió Air Flow	CFM	300	400	600	800	1000	1200	1400	1600	1800
		L/s	141.6	188.9	283.3	377.7	472.1	566.6	661	755.4	850
	Ngoại áp suất tĩnh External Static Pres.		mmAq	2	2	2	2	2	2	4	6
Số lượng quạt Fan Quantity			1	1	2	2	3	4	4	2	2
Mô tơ Motor	Kiểu Type		E class insulation, High efficient Capacitor Start 3 speed motor								
	Dòng điện Current	Amp	0.24	0.4	0.42	0.56	0.82	0.84	0.98	1.12	2.5
	Công suất đầu vào Input	W	52	89	93	123	182	186	216	246	560
	Số lượng Motor Quantity			1	1	1	1	2	2	2	1
Piping	Ống vào/ ra Inlet / Outlet	Inch	3/4" PT						1" PT		
Lưu lượng nước Water Flow Rate		L/min	8.3	11.8	16.6	21	26.5	30	36	40	45
Tổn thất áp suất Head Loss		Pa	93	200	400	667	347	413	520	600	600
Khối lượng thực Net Weight		Kg	18	20	26	29	37	42	45	61	61

**★ Ghi chú:**

1. Thông số thiết kế được căn cứ theo:

Chế độ làm lạnh: Nhiệt độ không khí vào : 27°C DB, 19.5°C WB; Nước lạnh vào và ra là 7°C/12°C.

Chế độ sưởi: Nhiệt độ không khí vào : 21°C DB; Nhiệt độ nước nóng vào: 60°C

2. Chúng tôi được phép thay đổi quy cách khi có nhu cầu.



Tủ điều hòa không khí: 15000Kcal/hr - 60000Kcal/hr

KHP051A KHP081A  
KHP101A KHP151A  
KHP201A

Dạng thổi ngang

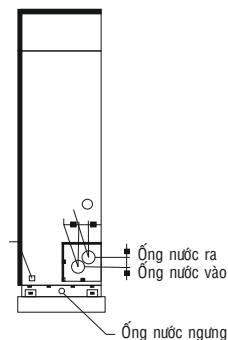
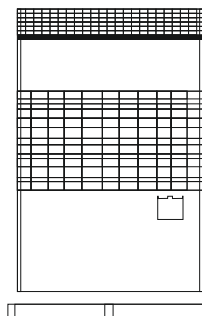
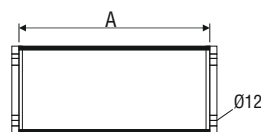

Tủ điều hòa không khí: 15000Kcal/hr - 60000Kcal/hr

KHP052B KHP082B  
KHP102B KHP152B  
KHP202B

Dạng thổi trên

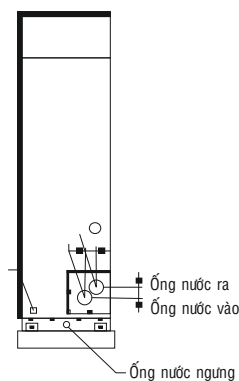
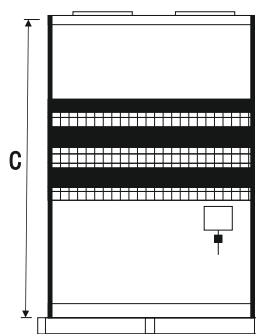
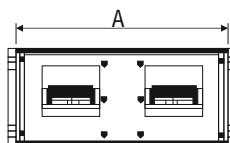

Hộp gió:

Nhằm giảm bớt chi phí cho đường ống dẫn gió, quý khách có thể sử dụng hộp gió để tủ điều hòa trực tiếp cấp gió lạnh vào không gian cần điều hòa..

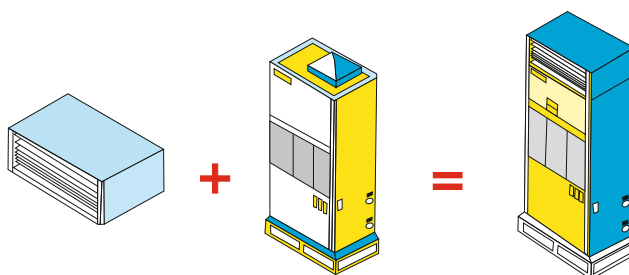

**THIẾT BỊ XỬ LÝ KHÔNG KHÍ DẠNG TỦ ĐỨNG**

Model Item		KHP									
		051A	052B	081A	082B	101A	102B	151A	152B	201A	202B
Capacity (KW)		17.4	17.4	27.9	27.9	34.9	34.9	52.3	52.3	69.8	69.8
Airflow (CMH)		2580	2580	4800	4800	5400	5400	7500	7500	10200	10200
External static pressure (mmAq)		10	10	10	10	10	10	15	15	15	15
Cooling Ceil	Face area (FT <sup>2</sup> )	0.431	0.431	0.636	0.636	0.636	0.636	0.828	0.828	1.164	1.164
	Type (φ)	3 / 8"	3 / 8"	3 / 8"	3 / 8"	3 / 8"	3 / 8"	3 / 8"	3 / 8"	3 / 8"	3 / 8"
	Rows x fins (R x F)	3 x 15	3 x 15	3 x 15	3 x 15	4 x 15	4 x 15	4 x 15	4 x 15	4 x 15	4 x 15
Fan Set	Type	10R	10R	9R x 2	12R x 2	12R x 2	12R x 2	12R x 2	12R x 2	12R x 2	12R x 2
	Motor (HP)	1 / 3	1 / 3	1.0	2.2	2.2	2.2	2.2	2.2	2.2	2.2
	RLA.Amp (A)	0.42	0.42	0.93	0.93	0.93	0.93	2.8	2.8	2.8	2.8
Inlet Pipe OD. (inch)		1	1	1 1 / 4	1 1 / 4	1 1 / 2	1 1 / 2	2	2	2	2
Outlet Pipe OD. (inch)		1	1	1 1 / 4	1 1 / 4	1 1 / 2	1 1 / 2	2	2	2	2
Drain Pipe OD. (inch)		3 / 4	3 / 4	3 / 4	3 / 4	3 / 4	3 / 4	3 / 4	3 / 4	3 / 4	3 / 4
Dimensions	A (mm) L	806	806	1178	1178	1178	1178	1549	1549	1735	1735
	B (mm)W	520	520	520	520	520	520	637	637	637	637
	C (mm) H	1910	1910	1910	1674	1910	1674	2077	1837	2077	1837
Weight (KG)		110	110	180	180	200	200	300	300	390	390

**★ Ghi chú:**

1. Chúng tôi được phép thay đổi quy cách khi có nhu cầu.
2. Khi có quy cách đặc thù theo yêu cầu xin quý khách thông báo trước khi đặt hàng.

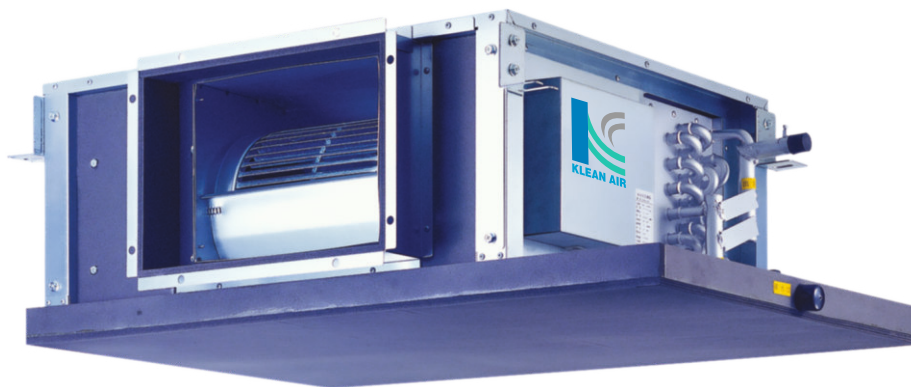

THIẾT BỊ XỬ LÝ KHÔNG KHÍ DẠNG ÂM TRẦN  
*Air Handling Unit - Ceiling Concealed Type*

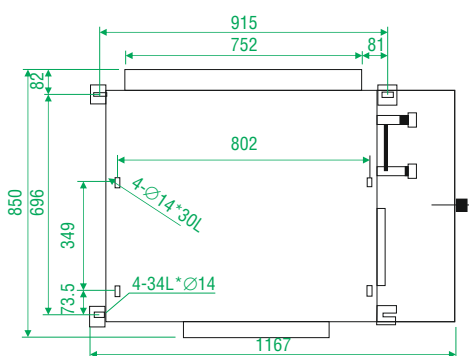

KHW020C  
 KHW030C  
 KHW040C

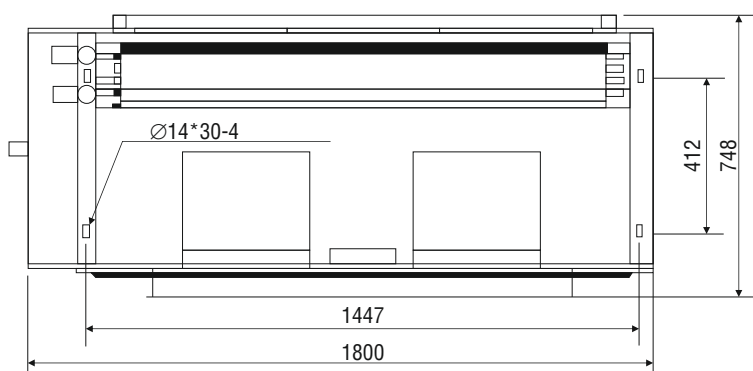
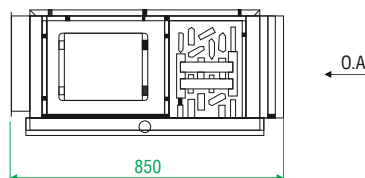
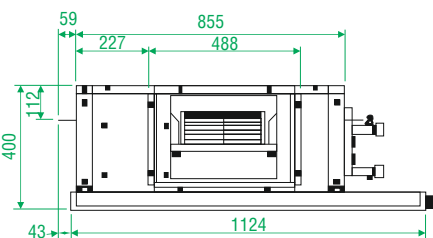

KHW050C KHW060C  
 KHW080C KHW100C  
 KHW120C KHW150C

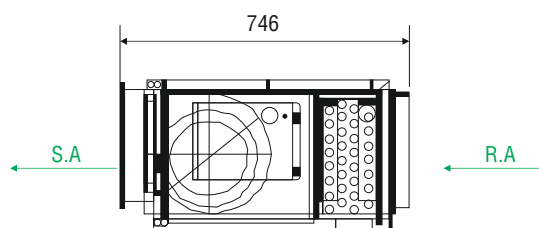
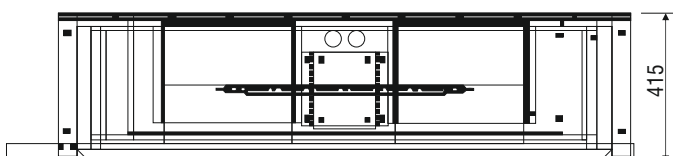

**THIẾT BỊ XỬ LÝ KHÔNG KHÍ DẠNG ÂM TRẦN**  
*Air Handling Unit - Ceiling Concealed Type*

Model Kiểu		KHW								
		020C	030C	040C	050C	060C	080C	100C	120C	150C
Capacity (KW) Công suất		7.0	10.5	14.0	17.5	21.0	28.0	35.0	42.0	52.3
Airflow (CMH) Lưu lượng gió		1300	2000	2700	3000	3600	4760	5600	7140	8920
Ex. Static Pressure (mmAq) Ngoại áp suất tĩnh		8	8	10	10	10	15	15	15	15
Cooling Coil Dàn lạnh	Face Area (Ft <sup>2</sup> ) Diện tích bề mặt	0.216	0.216	0.387	0.387	0.387	0.580	0.580	0.580	0.580
	Type (Inch) Kiểu	1 / 2"	1 / 2"	1 / 2"	1 / 2"	1 / 2"	1 / 2"	1 / 2"	1 / 2"	1 / 2"
	Rows x Fin (R x F)	3 x 10	4 x 10	3 x 10	4 x 10	4 x 10	4 x 12	4 x 8	6 x 10	6 x 10
Fan Set Quạt gió	Type Kiểu	AT9x9	AT9x10	AT10x2	AT9x10x2	AT9x10x2	AT9x10x2	AT9x10x2	AT9x10x2	AT9x10x2
	Motor (HP) Mô tơ	1 / 4	1 / 4	1 / 4	1 / 3	1 / 3	3 / 4	3 / 4	1	2
	RLA.amp (A)	0.28	0.28	0.28	0.40	0.40	1.0	1.0	1.5	2.8
Inlet pipe OD. (inch) Đường kính ống vào		3 / 4	3 / 4	1 1/4	1 1/4	1 1/4	1 1/4	1 1/2	1 1/2	1 1/2
Outlet pipe OD. (inch) Đường kính ống ra		3 / 4	3 / 4	1	1 1/4	1 1/4	1 1/4	1 1/2	1 1/2	1 1/2
Drain pipe OD. (inch) Đ.kính ống nước ngưng		3 / 4	3 / 4	3 / 4	3 / 4	3 / 4	3 / 4	1	1	1
Dimensions Kích thước	A (mm) L	1124	1124	1800	1800	1800	1800	1800	1800	1800
	B (mm) W	850	850	750	750	750	750	750	750	750
	C (mm) H	398	398	415	415	415	415	570	570	570
Net Weight Khối lượng thực (KG)		65	68	75	78	80	100	105	110	110

**★ Ghi chú:**

- Chúng tôi được phép thay đổi quy cách khi có nhu cầu.
- Khi có quy cách đặc thù theo yêu cầu xin quý khách thông báo trước khi đặt hàng.

# THIẾT BỊ XỬ LÝ KHÔNG KHÍ

## THIẾT BỊ XỬ LÝ KHÔNG KHÍ KLAN

Dòng sản phẩm KLAN - Thiết bị xử lý không khí trung tâm (Air Handling Unit - AHU). Bao gồm các phần như: bộ lọc không khí, các dàn trao đổi nhiệt. Chức năng chính của nó là làm mát hoặc sưởi ấm; Dòng sản phẩm KLAN cũng có thể được sử dụng như một thiết bị xử lý không khí sơ bộ (PAU) cung cấp cho phòng cần bổ sung khí tươi. Đặc biệt là thích hợp cho các trung tâm thương mại, cao ốc văn phòng, và khách sạn để xử lý không khí đem lại môi trường làm việc trong lành, thoải mái.

### CÁCH ĐẶT TÊN SẢN PHẨM : Model Nonmenclature

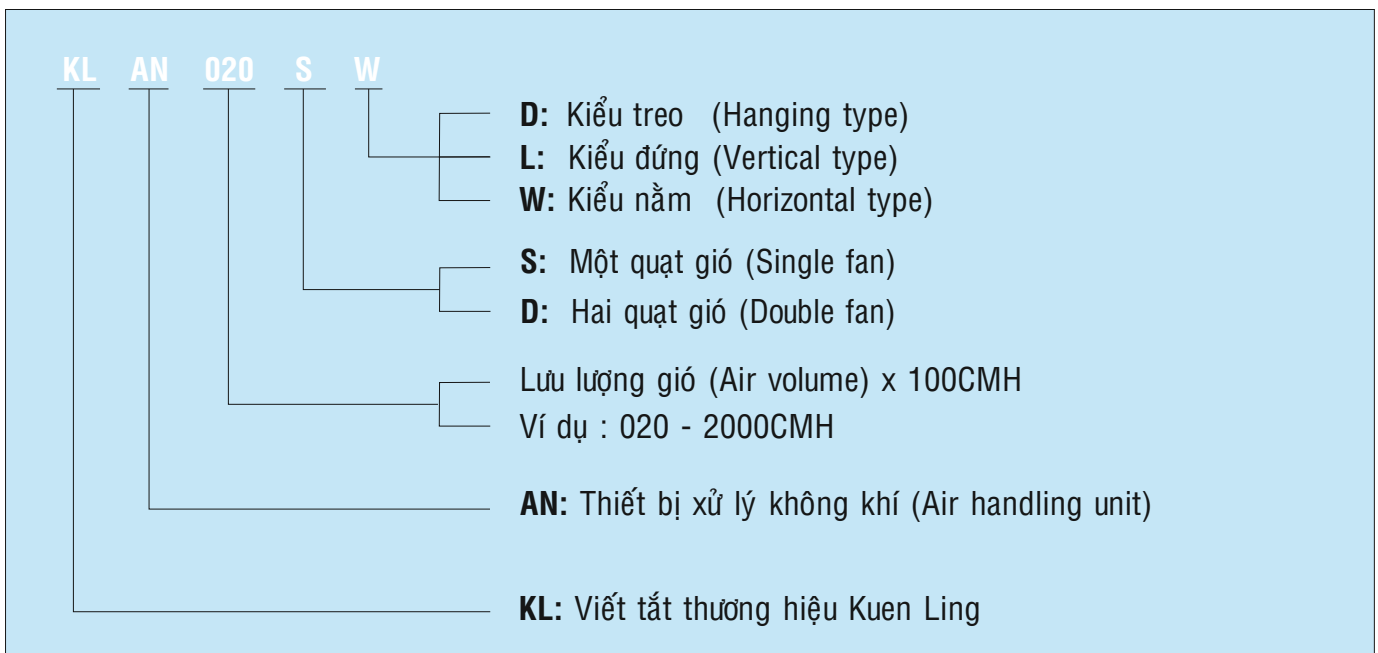

### ĐIỀU KIỆN THIẾT KẾ : Condition designs

- Điện nguồn: 3φ 380V 50HZ**
- Điều kiện làm lạnh tiêu chuẩn**  
Nhiệt độ bầu khô gió vào dàn coil : 27 °C DB  
Nhiệt độ bầu ướt gió vào dàn coil : 19.5 °C WB  
Nhiệt độ nước vào : 7 °C  
Nhiệt độ nước ra : 12 °C
- Điều kiện làm lạnh gió tươi**  
Nhiệt độ bầu khô không khí vào dàn coil : 35 °C DB  
Nhiệt độ bầu ướt không khí vào dàn coil : 28 °C WB  
Nhiệt độ nước vào : 7 °C  
Nhiệt độ nước ra : 12 °C
- Điều kiện sưởi ấm tiêu chuẩn**  
Nhiệt độ không khí vào dàn coil : 35 °C  
Nhiệt độ nước vào : 60 °C  
Nhiệt độ nước ra : 50 °C
- Điều kiện sưởi ấm gió tươi**  
Nhiệt độ không khí vào dàn coil : 7 °C  
Nhiệt độ nước vào : 60 °C



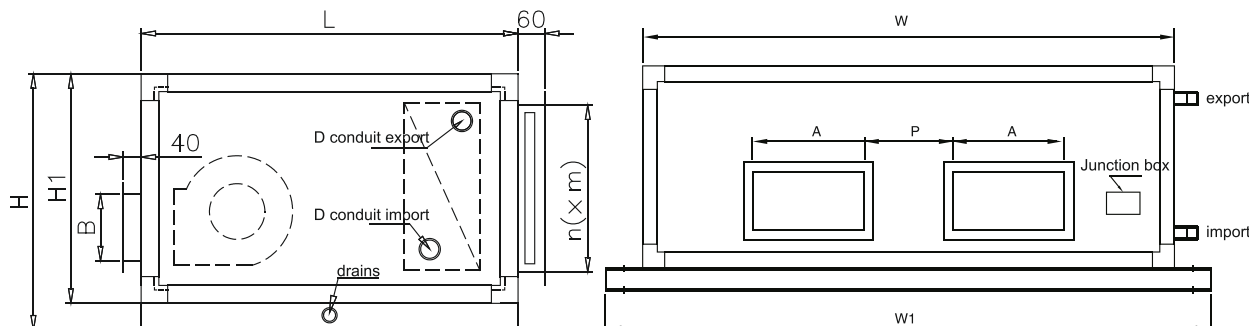

Thiết bị xử lý không khí kiểu treo  
Air Handling Unit - Hanging Type

## THÔNG SỐ KỸ THUẬT SPECIFICATION

Kiểu	Mục	Lưu lượng gió m <sup>3</sup> /h	Công suất lạnh Kw			Công suất nhiệt Kw			Ngoại áp suất tĩnh Pa			Công suất Kw	Lưu lượng nước L/S			Head loss KPa			Độ ồn dB(A)	Khối lượng Kg		
			4dây	6dây	8dây	4dây	6dây	8dây	4dây	6dây	8dây		4dây	6dây	8dây	4dây	6dây	8dây		4dây	6dây	8dây
KLAN-020SD	Tiêu chuẩn	2000	12.1	14.8	15.9	19.7	24.2	26.3	180-300	140-260	100-220	0.55	0.6	0.7	0.8	20.3	43.7	9.7	65	143	159	174
	Gió tươi		26.2	31.7	36	23.3	28.8	32.1	310-440	210-400	170-360	0.75	1.3	1.5	1.7	11.7	24.0	40.8				
KLAN-025SD	Tiêu chuẩn	2500	14.8	18.2	19.6	24.1	30.0	32.6	100-220	100-180	100-140	0.55	0.7	0.9	0.9	20.4	47.5	10.8	68	162	182	195
	Gió tươi		32.0	39	44.7	28.5	35.6	40	230-400	190-360	150-320	0.75	1.5	1.9	2.1	12.7	26.8	45.5				
KLAN-030SD	Tiêu chuẩn	3000	18.2	22.2	23.8	30.0	36.3	39.5	210-350	170-310	130-270	0.75	0.9	1.1	1.1	37.6	43.4	9.7	69	183	205	228
	Gió tươi		39.4	47.5	54.1	35.0	43.3	48.2	360-500	320-460	280-420	1.10	1.9	2.3	2.6	11.7	24.5	41.0				
KLAN-040DD	Tiêu chuẩn	4000	23.3	29	33.9	39.3	48.2	52.8	140-270	100-230	100-190	1.10	1.1	1.4	1.6	12.3	27.2	47.4	65	262	293	323
	Gió tươi		56.2	64	72.6	46.9	58.0	64.5	280-400	240-360	200-320	1.50	2.7	3.1	3.5	58.0	35.6	59.4				
KLAN-050DD	Tiêu chuẩn	5000	28.3	35	41.8	47.7	59.0	65.2	200-350	160-310	120-270	1.50	1.4	1.7	2.0	14.0	30.0	54.3	68	274	309	344
	Gió tươi		68.2	78.5	89.6	57.0	71.1	79.6	360-500	320-460	280-420	2.20	3.3	3.8	4.3	61.3	40.4	67.6				
KLAN-060DD	Tiêu chuẩn	6000	34.4	42.5	50.4	58.0	71.5	78.7	190-310	150-270	110-230	1.50	1.6	2.0	2.4	13.0	28.4	51.0	68	368	428	453
	Gió tươi		82.9	95	108.2	69.3	86.0	96.1	320-530	280-490	240-450	2.20	4.0	4.5	5.2	58.3	38.0	63.9				
KLAN-080DD	Tiêu chuẩn	8000	48.1	58.9	66.1	77.9	95.7	105.5	150-380	150-330	150-280	2.2	2.3	2.8	3.2	30.8	65.5	35.2	68	512	589	653
	Gió tươi		108.3	125.9	143.6	93.2	115.3	127.7	390-500	340-450	290-400	3.0	5.2	6.0	6.9	41.7	37.0	62.0				
KLAN-090DD	Tiêu chuẩn	9000	53.7	66	74.1	91.7	110.5	120.5	100-380	100-330	100-240	2.2	2.6	3.2	3.5	31.6	67.8	36.4	68	555	642	702
	Gió tươi		120.9	141.1	161.1	109.9	133.2	145.9	360-450	300-400	250-350	3.0	5.8	6.8	7.7	42.8	38.3	64.3				
KLAN-100DD	Tiêu chuẩn	10000	61	74.3	83.2	103.7	124.1	134.8	130-280	130-280	100-230	2.2	2.9	3.6	4.0	29.3	62.4	33.2	70	607	705	784
	Gió tươi		137.2	158.8	180.5	124.3	149.7	163.3	290-500	290-450	240-400	3.0	6.6	7.6	8.6	39.9	35.2	58.5				
KLAN-120DD	Tiêu chuẩn	12000	66.4	87.7	97.7	125.2	149.5	161.7	130-280	130-230	100-180	3.0	3.2	4.2	4.7	22.2	53.6	28.3	71	691	806	921
	Gió tươi		149.5	191.2	213.0	150.2	150.1	195.8	290-450	240-400	190-350	4.0	7.3	9.2	10.3	28.6	66.3	47.9				
KLAN-140DD	Tiêu chuẩn	14000	79.1	103.8	115.4	147.4	175.1	189.3	130-280	100-230	100-180	3.0	3.8	5.0	5.5	33.3	76.0	42.0	74	821	950	1078
	Gió tươi		177.2	225.3	250.3	176.6	211.1	229.2	290-450	240-400	200-340	4.0	8.5	10.8	12.0	42.7	42.3	70.8				
KLAN-150DD	Tiêu chuẩn	15000	85.2	111.6	124	158.7	188.2	203.2	180-230	130-180	100-130	3.0	4.1	5.3	6.0	32.0	22.8	39.8	75	903	1046	1189
	Gió tươi		191.3	242.3	269	190.1	226.9	246.1	390-500	340-500	290-450	5.5	9.2	11.6	12.9	40.9	40.2	67.1				

Đơn vị: mm

## KÍCH THƯỚC DIMENSIONS

Model Kiểu	L	W	W1	H	H1	Cửa gió ra A B		Cửa gió vào m n		P	D 4R 6R	
KLAN-020SD	900	940	1110	620	560	259	228	800	420	///	DN40	DN40
KLAN-025SD	900	940	1110	660	600	232	262	800	460	///	DN40	DN40
KLAN-030SD	900	1000	1170	700	640	298	262	860	500	///	DN40	DN40
KLAN-040DD	950	1490	1660	620	560	259	228	1350	420	184	DN40	DN40
KLAN-050DD	950	1570	1740	650	590	232	262	1430	450	184	DN40	DN40
KLAN-060DD	950	1570	1740	760	700	298	262	1430	560	244	DN40	DN50
KLAN-080DD	1050	2030	2200	780	700	331	289	1890	560	264	DN50	DN50
KLAN-090DD	1050	2030	2200	860	780	309	341	1890	640	244	DN50	DN65
KLAN-100DD	1050	2030	2200	940	860	309	341	1890	720	244	DN50	DN65
KLAN-120DD	1150	2310	2480	940	860	395	341	2170	720	324	DN65	DN65
KLAN-140DD	1200	2480	2650	1020	940	373	404	2340	800	294	DN65	DN65
KLAN-150DD	1200	2480	2650	1080	1000	373	404	2340	860	294	DN65	DN80

## THÔNG SỐ KỸ THUẬT TBXL KHÔNG KHÍ KIỂU ĐỨNG

Kiểu	Tham số	Lưu lượng gió m <sup>3</sup> /h	Công suất lạnh Kw			Công suất nhiệt Kw			Ngoại áp suất tĩnh Pa			Công suất Kw
			4Dây	6Dây	8Dây	4Dây	6Dây	8Dây	4Dây	6Dây	8Dây	
KLAN-020SL	Tiêu chuẩn	2000	12.1	14.8	15.9	19.7	24.2	26.3	180 ~ 300	140 ~ 260	100 ~ 220	0.55
	Gió tươi		26.2	31.7	36	23.3	28.8	32.1	310 ~ 440	210 ~ 400	170 ~ 360	0.75
KLAN-030SL	Tiêu chuẩn	3000	18.2	22.2	23.8	30.0	36.3	39.5	210 ~ 350	170 ~ 310	130~270	0.75
	Gió tươi		39.4	47.5	54.1	35.0	43.3	48.2	360 ~ 500	320 ~ 460	280~420	1.10
KLAN-040DL	Tiêu chuẩn	4000	23.3	29	33.9	39.3	48.2	52.8	140 ~ 270	100 ~ 230	100~190	1.10
	Gió tươi		56.2	64	72.6	46.9	58.0	64.5	280 ~ 400	240 ~ 360	200~320	1.50
KLAN-050DL	Tiêu chuẩn	5000	28.3	35	41.8	47.7	59.0	65.2	200 ~ 350	160 ~ 310	120~270	1.50
	Gió tươi		68.2	78.5	89.6	57.0	71.1	79.6	360 ~ 500	320 ~ 460	280~420	2.20
KLAN-060DL	Tiêu chuẩn	6000	34.4	42.5	50.4	58.0	71.5	78.7	190 ~ 310	150 ~ 270	110~230	1.50
	Gió tươi		82.9	95	108.2	69.3	86.0	96.1	320 ~ 530	280 ~ 490	240~450	2.20
KLAN-080DL	Tiêu chuẩn	8000	48.1	58.9	66.1	77.9	95.7	105.5	150 ~ 380	150 ~ 330	150~280	2.20
	Gió tươi		108.3	125.9	143.6	93.2	115.3	127.7	390 ~ 500	340 ~ 450	290~400	3.0
KLAN-100DL	Tiêu chuẩn	10000	61	74.3	83.2	103.7	124.1	134.8	130 ~ 280	130 ~ 280	100~230	2.20
	Gió tươi		137.2	152.3	180.5	124.3	149.7	163.3	290 ~ 500	290 ~ 450	240~400	3.0
KLAN-120DL	Tiêu chuẩn	12000	66.4	87.7	97.7	125.2	149.5	161.7	130 ~ 280	130 ~ 230	100~180	3.0
	Gió tươi		149.5	191.2	213	150.2	150.1	195.8	290 ~ 450	240 ~ 400	190~350	4.0
KLAN-150DL	Tiêu chuẩn	15000	85.2	111.6	124	158.7	188.2	203.2	180~230	130~180	100~130	3.0
	Gió tươi		191.3	242.3	269	190.1	226.9	246.1	240~380	190~330	140~280	4.0
KLAN-180DL	Tiêu chuẩn	18000	101.3	133.0	148.1	187.5	223.6	242.2	390~500	340~500	290~450	5.5
	Gió tươi		227.4	289.1	321.5	224.5	269.5	293.3	130~270	130~220	100~170	4.0
KLAN-210DL	Tiêu chuẩn	21000	116.0	153.3	170.9	221.2	262.7	283.9	280~410	230~360	180~310	5.5
	Gió tươi		261.1	334.0	372.3	264.9	316.6	343.8	420~550	370~500	320~450	7.5
KLAN-250DL	Tiêu chuẩn	25000	137.4	182.0	203.0	262.1	311.8	337.5	160~330	120~280	100~230	5.5
	Gió tươi		309.5	396.6	442.4	314.1	376.1	400.9	190~360	130~310	100~260	7.5
KLAN-300DL	Tiêu chuẩn	30000	172.3	213.4	249.7	312.0	372.3	403.8	340~500	290~500	240~450	11.0
	Gió tươi		385.0	486.3	539.7	373.9	449.0	489.0	130~275	130~225	100~175	7.5
KLAN-360DL	Tiêu chuẩn	36000	207.7	257.9	300.9	376.5	448.2	486.0	280~500	230~500	180~450	11.0
	Gió tươi		464.2	582.3	647.5	451.8	541.0	588.8	130~320	130~270	100~220	15.0

Model Kiểu	Tham số	Lưu lượng gió L/S			Trở kháng trong KPa			Độ ồn dB ( A )	Khối lượng Kg		
		4Dây	6Dây	8Dây	4Dây	6Dây	8Dây		4Dây	6Dây	8Dây
KLAN-020SL	Tiêu chuẩn	0.6	0.7	0.8	20.3	43.7	9.7	65	143	159	174
	Gió tươi	1.3	1.5	1.7	11.7	24.0	40.8		180	196	212
KLAN-030SL	Tiêu chuẩn	0.9	1.1	1.1	37.6	43.4	9.7	69	183	205	228
	Gió tươi	1.9	2.3	2.6	11.7	24.5	41.0		228	250	272
KLAN-040DL	Tiêu chuẩn	1.1	1.4	1.6	12.3	27.2	47.4	65	262	293	323
	Gió tươi	2.7	3.1	3.5	58.0	35.6	59.4		289	326	361
KLAN-050DL	Tiêu chuẩn	1.4	1.7	2.0	14.0	30.0	54.3	68	274	309	344
	Gió tươi	3.3	3.8	4.3	61.3	40.4	67.6		314	348	381
KLAN-060DL	Tiêu chuẩn	1.6	2.0	2.4	13.0	28.4	51.0	68	368	428	453
	Gió tươi	4.0	4.5	5.2	58.3	38.0	63.9		396	462	495
KLAN-080DL	Tiêu chuẩn	2.3	2.8	3.2	30.8	65.5	35.2	68	512	589	653
	Gió tươi	5.2	6.0	6.9	41.7	37.0	62.0		559	618	677
KLAN-100DL	Tiêu chuẩn	2.9	3.6	4.0	29.3	62.4	33.2	70	607	705	784
	Gió tươi	6.6	7.3	8.6	39.9	35.2	58.5		648	729	806
KLAN-120DL	Tiêu chuẩn	3.2	4.2	4.7	22.2	53.6	28.3	71	691	806	921
	Gió tươi	7.3	9.1	10.3	28.6	66.3	47.9		796	914	1032
KLAN-150DL	Tiêu chuẩn	4.1	5.3	5.9	32.0	22.8	39.8	75	903	1046	1189
	Gió tươi	9.2	11.6	12.9	40.9	40.2	67.1		1006	1144	1283
KLAN-180DL	Tiêu chuẩn	4.8	6.4	7.1	12.3	30.2	51.8	76	922	1058	1140
	Gió tươi	10.9	13.8	15.4	16.9	37.2	28.1		1020	1200	1380
KLAN-210DL	Tiêu chuẩn	5.6	7.3	8.2	17.1	42.0	22.2	77	955	1095	1214
	Gió tươi	12.5	16.0	17.8	23.3	51.9	37.7		1046	1244	1442
KLAN-250DL	Tiêu chuẩn	6.6	8.7	9.7	17.3	42.6	22.6	78	1003	1194	1383
	Gió tươi	14.8	19.0	21.2	23.6	52.8	38.3		1224	1458	1691
KLAN-300DL	Tiêu chuẩn	8.2	10.2	11.9	25.1	18.0	31.6	78	1157	1379	1600
	Gió tươi	18.4	23.3	25.8	32.3	73.8	53.1		1434	1729	2024
KLAN-360DL	Tiêu chuẩn	9.9	12.3	14.4	39.7	28.5	50.0	78	1298	1562	1827
	Gió tươi	22.2	27.9	30.1	51.0	116.6	84.0		1603	1940	2277

## THÔNG SỐ KỸ THUẬT TBXL KHÔNG KHÍ KIỂU NÀM

Kiểu	Tham số	Lưu lượng gió m <sup>3</sup> /h	Công suất lạnh Kw			Công suất nhiệt Kw			Ngoại áp suất tĩnh Pa			Công suất Kw
			4Dây	6Dây	8Dây	4Dây	6Dây	8Dây	4Dây	6Dây	8Dây	
KLAN-020SW	Tiêu chuẩn	2000	12.1	14.8	15.9	19.7	24.2	26.3	180 ~ 300	140 ~ 260	100 ~ 220	0.55
	Gió tươi		26.2	31.7	36	23.3	28.8	32.1	310 ~ 440	210 ~ 400	170 ~ 360	0.75
KLAN-030SW	Tiêu chuẩn	3000	18.2	22.2	23.8	30.0	36.3	39.5	210 ~ 350	170 ~ 310	130~270	0.75
	Gió tươi		39.4	47.5	54.1	35.0	43.3	48.2	360 ~ 500	320 ~ 460	280~420	1.10
KLAN-040DW	Tiêu chuẩn	4000	23.3	29	33.9	39.3	48.2	52.8	140 ~ 270	100 ~ 230	100~190	1.10
	Gió tươi		56.2	64	72.6	46.9	58.0	64.5	280 ~ 400	240 ~ 360	200~320	1.50
KLAN-050DW	Tiêu chuẩn	5000	28.3	35	41.8	47.7	59.0	65.2	200 ~ 350	160 ~ 310	120~270	1.50
	Gió tươi		68.2	78.5	89.6	57.0	71.1	79.6	360 ~ 500	320 ~ 460	280~420	2.20
KLAN-060DW	Tiêu chuẩn	6000	34.4	42.5	50.4	58.0	71.5	78.7	190 ~ 310	150 ~ 270	110~230	1.50
	Gió tươi		82.9	95	108.2	69.3	86.0	96.1	320 ~ 530	280 ~ 490	240~450	2.20
KLAN-080DW	Tiêu chuẩn	8000	48.1	58.9	66.1	77.9	95.7	105.5	150 ~ 380	150 ~ 330	150~280	2.20
	Gió tươi		108.3	125.9	143.6	93.2	115.3	127.7	390 ~ 500	340 ~ 450	290~400	3.0
KLAN-100DW	Tiêu chuẩn	10000	61	74.3	83.2	103.7	124.1	134.8	130 ~ 280	130 ~ 280	100~230	2.20
	Gió tươi		137.2	152.3	180.5	124.3	149.7	163.3	290 ~ 500	290 ~ 450	240~400	3.0
KLAN-120DW	Tiêu chuẩn	12000	66.4	87.7	97.7	125.2	149.5	161.7	130 ~ 280	130 ~ 230	100~180	3.0
	Gió tươi		149.5	191.2	213	150.2	150.1	195.8	290 ~ 450	240 ~ 400	190~350	4.0
KLAN-150DW	Tiêu chuẩn	15000	85.2	111.6	124	158.7	188.2	203.2	180~230	130~180	100~130	3.0
	Gió tươi		191.3	242.3	269	190.1	226.9	246.1	240~380	190~330	140~280	4.0
KLAN-180DW	Tiêu chuẩn	18000	101.3	133.0	148.1	187.5	223.6	242.2	390~500	340~500	290~450	5.5
	Gió tươi		227.4	289.1	321.5	224.5	269.5	293.3	130~270	130~220	100~170	4.0
KLAN-210DW	Tiêu chuẩn	21000	116.0	153.3	170.9	221.2	262.7	283.9	280~410	230~360	180~310	5.5
	Gió tươi		261.1	334.0	372.3	264.9	316.6	343.8	420~550	370~500	320~450	7.5
KLAN-250DW	Tiêu chuẩn	25000	137.4	182.0	203.0	262.1	311.8	337.5	160~330	120~280	100~230	5.5
	Gió tươi		309.5	396.6	442.4	314.1	376.1	400.9	190~360	130~310	100~260	7.5
KLAN-300DW	Tiêu chuẩn	30000	172.3	213.4	249.7	312.0	372.3	403.8	340~500	290~500	240~450	11.0
	Gió tươi		385.0	486.3	539.7	373.9	449.0	489.0	130~275	130~225	100~175	7.5
KLAN-360DW	Tiêu chuẩn	36000	207.7	257.9	300.9	376.5	448.2	486.0	280~500	230~500	180~450	11.0
	Gió tươi		464.2	582.3	647.5	451.8	541.0	588.8	130~320	130~270	100~220	11.0

Model Kiểu	Tham số	Lưu lượng gió L/S			Trở kháng trong KPa			Độ ồn dB ( A )	Khối lượng Kg		
		4Dây	6Dây	8Dây	4Dây	6Dây	8Dây		4Dây	6Dây	8Dây
KLAN-020SW	Tiêu chuẩn	0.6	0.7	0.8	20.3	43.7	9.7	65	143	159	174
	Gió tươi	1.3	1.5	1.7	11.7	24.0	40.8		180	196	212
KLAN-030SW	Tiêu chuẩn	0.9	1.1	1.1	37.6	43.4	9.7	69	183	205	228
	Gió tươi	1.9	2.3	2.6	11.7	24.5	41.0		228	250	272
KLAN-040DW	Tiêu chuẩn	1.1	1.4	1.6	12.3	27.2	47.4	65	262	293	323
	Gió tươi	2.7	3.1	3.5	58.0	35.6	59.4		289	326	361
KLAN-050DW	Tiêu chuẩn	1.4	1.7	2.0	14.0	30.0	54.3	68	274	309	344
	Gió tươi	3.3	3.8	4.3	61.3	40.4	67.6		314	348	381
KLAN-060DW	Tiêu chuẩn	1.6	2.0	2.4	13.0	28.4	51.0	68	368	428	453
	Gió tươi	4.0	4.5	5.2	58.3	38.0	63.9		396	462	495
KLAN-080DW	Tiêu chuẩn	2.3	2.8	3.2	30.8	65.5	35.2	68	512	589	653
	Gió tươi	5.2	6.0	6.9	41.7	37.0	62.0		559	618	677
KLAN-100DW	Tiêu chuẩn	2.9	3.6	4.0	29.3	62.4	33.2	70	607	705	784
	Gió tươi	6.6	7.3	8.6	39.9	35.2	58.5		648	729	806
KLAN-120DW	Tiêu chuẩn	3.2	4.2	4.7	22.2	53.6	28.3	71	691	806	921
	Gió tươi	7.3	9.1	10.3	28.6	66.3	47.9		796	914	1032
KLAN-150DW	Tiêu chuẩn	4.1	5.3	5.9	32.0	22.8	39.8	75	903	1046	1189
	Gió tươi	9.2	11.6	12.9	40.9	40.2	67.1		1006	1144	1283
KLAN-180DW	Tiêu chuẩn	4.8	6.4	7.1	12.3	30.2	51.8	76	922	1058	1140
	Gió tươi	10.9	13.8	15.4	16.9	37.2	28.1		1020	1200	1380
KLAN-210DW	Tiêu chuẩn	5.6	7.3	8.2	17.1	42.0	22.2	77	955	1095	1214
	Gió tươi	12.5	16.0	17.8	23.3	51.9	37.7		1046	1244	1442
KLAN-250DW	Tiêu chuẩn	6.6	8.7	9.7	17.3	42.6	22.6	78	1003	1194	1383
	Gió tươi	14.8	19.0	21.2	23.6	52.8	38.3		1224	1458	1691
KLAN-300DW	Tiêu chuẩn	8.2	10.2	11.9	25.1	18.0	31.6	78	1157	1379	1600
	Gió tươi	18.4	23.3	25.8	32.3	73.8	53.1		1434	1729	2024
KLAN-360DW	Tiêu chuẩn	9.9	12.3	14.4	39.7	28.5	50.0	78	1298	1562	1827
	Gió tươi	22.2	27.9	30.1	51.0	116.6	84.0		1603	1940	2277

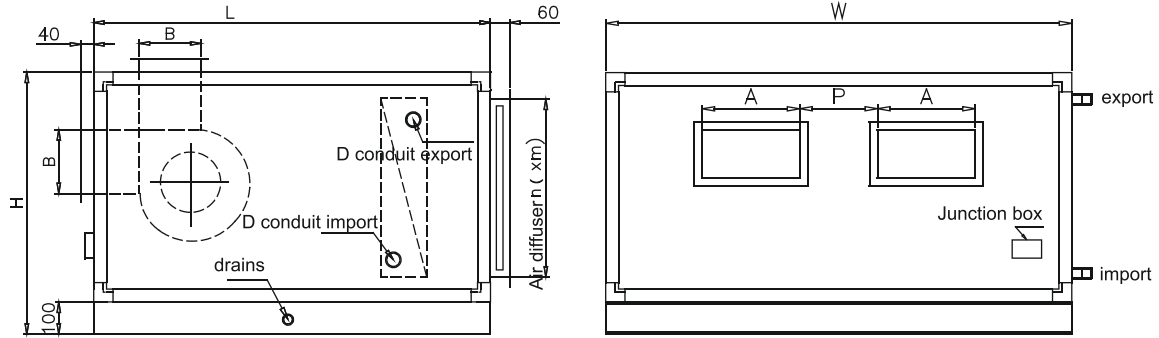

Horizontal air conditioning unit Envelop dimensions figure

Đơn vị: mm

## THIẾT BỊ XỬ LÝ KHÔNG KHÍ KIỂM NÀM

Model Kiểu	KLAN-020SW	KLAN-030SW	KLAN-040DW	KLAN-050DW	KLAN-060DW	KLAN-080DW	KLAN-100DW	KLAN-120DW	KLAN-150DW	KLAN-180DW	KLAN-210DW	KLAN-250DW	KLAN-300DW	KLAN-360DW	
L	900	900	950	950	950	1050	1050	1150	1200	1410	1410	1540	1540	1540	
W	1000	1000	1570	1570	1570	2030	2030	2310	2480	2480	2480	2680	2680	3020	
H	580	740	640	690	800	800	960	960	1100	1290	1480	1540	1730	1800	
Gió ra	A	292	329	292	279	329	331	309	395	373	471	430	430	557	557
	B	181	205	181	205	205	289	341	341	404	404	478	478	478	
	P	-	-	300	300	300	264	244	324	294	384	343	343	458	458
Gió vào	m	860	860	1430	1430	1430	1890	1890	2170	2340	2280	2280	2480	2480	2820
	n	340	500	400	450	560	560	720	720	860	990	1180	1240	1430	1500
Điều kiện tiêu chuẩn	DN40	DN40	DN40	DN40	DN40	DN40	DN40	DN40	DN50	DN50	DN65	DN65	DN65	DN65	DN80
Điều kiện gió tươi	DN40	DN40	DN40	DN40	DN50	DN50	DN65	DN65	DN65	DN80	DN80	DN100	DN100	DN100	DN100

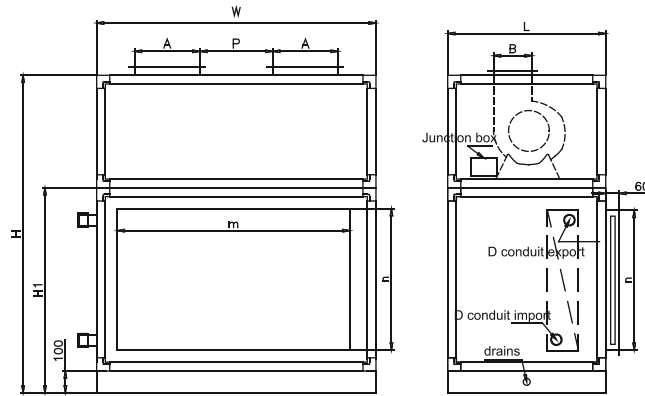

Vertical air conditioning unit Envelop dimensions figure

Đơn vị: mm

## THIẾT BỊ XỬ LÝ KHÔNG KHÍ KIỂM ĐỪNG

Model Kiểu	KLAN-020SL	KLAN-030SL	KLAN-040DL	KLAN-050DL	KLAN-060DL	KLAN-080DL	KLAN-100DL	KLAN-120DL	KLAN-150DL	KLAN-180DL	KLAN-210DL	KLAN-250DL	KLAN-300DL	KLAN-360DL	
L	610	610	610	610	610	800	800	800	920	920	920	1100	1100	1100	
W	1000	1000	1570	1570	1570	2030	2030	2310	2480	2480	2480	2680	2680	3020	
H	1080	1280	1140	1230	1340	1480	1685	1685	1980	2080	2420	2480	2680	2760	
H1	580	740	640	690	800	800	960	960	1100	1220	1400	1460	1660	1740	
Gió ra	A	292	329	292	279	329	331	309	395	373	471	430	430	557	557
	B	181	205	181	205	205	289	341	341	404	404	478	478	478	
	P	-	-	300	300	300	264	244	324	294	384	343	343	458	458
Gió vào	m	860	860	1430	1430	1430	1890	1890	2170	2340	2280	2280	2480	2480	2820
	n	340	500	400	450	560	560	720	720	860	990	1180	1240	1430	1500
Điều kiện tiêu chuẩn	DN40	DN40	DN40	DN40	DN40	DN40	DN40	DN40	DN50	DN50	DN65	DN65	DN65	DN65	DN80
Điều kiện gió tươi	DN40	DN40	DN40	DN40	DN50	DN50	DN65	DN65	DN65	DN80	DN80	DN100	DN100	DN100	DN100

## HƯỚNG DẪN SỬ DỤNG, LẮP ĐẶT VÀ BẢO TRÌ TBXL KHÔNG KHÍ

★ **Lưu ý:** Trước khi vận chuyển và lắp đặt, xin đọc kỹ sách hướng dẫn sử dụng máy và tem cảnh cáo dán trên cụm máy và bảng hướng dẫn kết nối điện.

### PHẠM VI SỬ DỤNG :

Nhiệt độ môi trường từ -30°C - +55°C, độ cao không quá 4000 mét so với mực nước biển.

★ **Lưu ý:** Không được tẩy rửa lá nhôm bằng chất tẩy rửa có tính kiềm.

1. Hằng năm vệ sinh cánh quạt và động cơ máy, đồng thời kiểm tra các con ốc vít của động cơ trước khi khởi động.
2. Hằng năm phải vệ sinh bộ lọc Y của ống nước và dàn coil trước khi khởi động máy.

### THAO TÁC VẬN HÀNH :

1. Kiểm tra kỹ phần công trình kết nối điện, ống nước, ống gió và bảo ôn.
2. Các bộ phận ống kết nối xong, phải tiến hành vệ sinh hệ thống ống (Mục này phải tách bộ phận ống và máy ra để tẩy rửa từng phần với một bộ phận ống kết nối tạm) để tránh các chất bẩn đi qua bộ lọc Y hoặc dàn coil làm nghẹt hệ thống ống.
3. Trước khi khởi động máy, cần phải kiểm tra lại các bộ phận kết nối điện đã hoàn chỉnh, phần tiếp đất có phù hợp đúng yêu cầu, phần điện nguồn sử dụng có bình thường không, các bộ phận linh kiện có bị hư hỏng hoặc lỏng, các rác thải đã vệ sinh xong chưa, dùng tay quay thử cánh quạt xem có bình thường không, kiểm tra bộ phận vỏ quạt có rác chưa vệ sinh không, sau đó cho mở công tắc nguồn, xem hướng quạt có đúng hướng chưa, nếu quạt khởi động không được thì cho kiểm tra lại điện nguồn.
4. Mở van khóa nước lạnh và nước nóng, mở van xả khí của đầu nối ống giữa bộ phận trao đổi nhiệt, xả hết khí trong ống, đến khi không còn rỉ nước ra, sau đó đóng kín van xả khí lại.

### NHỮNG ĐIỀU CẦN CHÚ Ý KHI SỬ DỤNG :

1. Nhằm tránh chập điện, bộ phận quạt và dàn coil không được rửa bằng nước, không được chạm vào công tắc điện khi tay ẩm ướt, khi thời gian dài không sử dụng máy, hãy tắt điện nguồn, và khi sử dụng lại thì cho kiểm tra lại điện trở của nguồn điện.
2. Để cho quạt có thể thuận lợi thổi đến các nơi trong phòng, không được để các chướng ngại vật nơi ra vào cửa miệng gió.
3. Cụm máy sử dụng nguồn nước lạnh không được lạnh hơn 5°C, nước nóng không được nóng hơn 70°C, đồng thời nguồn nước phải sạch, và tốt nhất sử dụng nước sinh hoạt.
4. Khi máy vận hành vào mùa đông, nếu cần ngưng máy phải duy trì nước nóng trong dàn trao đổi nhiệt chảy liên tục. Khi máy ngưng vào mùa đông, phải thông qua xả hết nước trong dàn coil và bộ phận ống nước tuần hoàn trong ống phải thêm dịch chống đông để có hiệu quả chống đông tiến hành dự phòng, để tránh nước đông làm hư dàn coil làm bể ống và rỉ nước.
5. Công ty chúng tôi sẽ không chịu trách nhiệm nếu Quý khách tự ý thay đổi kết cấu của máy, gây ra hư hỏng, chập điện, và hỏa hoạn... vv.

### DUY TU BẢO TRÌ :

1. Đối với việc tiến hành vệ sinh và bảo trì máy, công tắc nguồn phải ở vị trí OFF, rút dây nguồn và khóa hết các van xả nước của hệ thống, vệ sinh phần trong của máy và dàn coil, phải đeo găng tay bảo hộ mới tiến hành việc bảo trì.
2. Định kỳ vệ sinh dàn lưới nhựa của bộ phận lọc, căn cứ theo nhu cầu sử dụng quyết định thời gian vệ sinh định kỳ, thông thường thì 1-2 tháng / lần, tháo các bộ phận lọc, có thể dùng máy hút bụi để hút hoặc khí nén để thổi, cũng có thể sử dụng nước tẩy 3-7 g/l với nhiệt độ nước 35°C để rửa sạch, sau đó rửa sạch bằng nước sạch hoặc trực tiếp rửa bằng nước sạch.
3. Định kỳ kịp thời vệ sinh các chất bẩn nơi máng nước hoặc chất bám trong ống nước, để tránh chất bẩn bám trên máng nước làm nghẹt ống, kiến nghị tiến hành vệ sinh chung với việc vệ sinh lưới lọc, cần làm vệ sinh vào hằng năm các bộ phận trong máng nước và đầu ra của nước, xác định xem cần thiết phải duy tu lại không.
4. Dàn coil phải vệ sinh định kỳ, vệ sinh sạch các bụi bám ở dàn coil, để tránh làm ảnh hưởng hiệu suất của máy, hằng năm sử dụng cọ quét nhúng với nước tẩy loại trung tính để quét rửa các lá nhôm của dàn coil, sau đó dùng nước rửa sạch, nếu vô tình làm lá nhôm biến dạng thì nên chỉnh ngay lại.

★ **Lưu ý:** Không được sử dụng loại nước tẩy có tính kim.

5. Hằng năm tiến hành kiểm tra và bảo trì cánh quạt, động cơ, kiểm tra bộ phận cốt quạt và ốc vít xem có bị lỏng hay không.
6. Hằng năm phải tháo bộ lọc Y đầu vào nước lạnh của dàn coil tiến hành vệ sinh.

### NHỮNG CHÚ Ý KHI LẮP ĐẶT :

1. Quá trình khai thùng, lấy máy, vận chuyển, lắp đặt, xin nhẹ tay cẩn thận, không được làm rách các bộ phận bảo ôn ngoài và nội bộ của máy, nghiêm cấm tay bốc ngay phần vỏ quạt và cánh quạt, để tránh làm mất cân bằng động thái của quạt, gây ảnh hưởng hiệu suất của máy.
2. Khi lắp đặt phải chôn các con tắc kê vào trên bê tông trần nhà, sau đó sử dụng cáp treo cố định 4 lỗ chữa sẵn của máy xiết chặt bằng ốc, sau đó đo cân bằng bằng thước đo thủy ngân, sau đó xiết chặt cố định máy.
3. Phần máng nước của máy ngay đầu thoát nước ngưng phải cho độ nghiêng thích hợp để nước thoát đi dễ dàng..
4. Khi lắp đặt hệ thống ống nước kết nối với máy phải có các cáp treo cố định cho nguyên hệ thống, nhằm đảm bảo độ an toàn khi vận hành máy không bị rơi rớt hoặc lỏng lẻo.
5. Đối với loại máy âm trần, loại đặt nằm khách hàng khi lắp ống hồi gió, phải chú ý dây điện. Tránh trường hợp trong quá trình lắp bị chập điện và gây hỏa hoạn.  
Ống gió cần được bảo ôn và cố định tốt, phải đảm bảo hút được không khí bên ngoài để đẩy vào bên trong máy. Trên đường ống gió hồi vệ phải lắp lưới lọc. Luôn đảm bảo bề mặt thiết bị trao đổi nhiệt sạch sẽ để hiệu quả truyền nhiệt tốt.
6. Sau khi lắp đặt xong, phải khởi động cho máy cho máy chạy từ từ xem có hiện tượng khác thường hay không? Đồng thời vệ sinh sạch sẽ các tạp chất để tránh tạo thành cặn bẩn làm ảnh hưởng đến tuổi thọ của máy.
7. Sau khi lắp đặt xong, tiến hành lắp điện phải do chuyên viên kĩ thuật được đào tạo chuyên môn thao tác. Phải căn cứ theo quy định của nhà sản xuất về màu sắc của các đường dây điện; đảm bảo thao tác chính xác, nếu không sẽ dẫn đến sự cố chập điện.
8. Nếu trong quá trình lắp đặt, vận chuyển làm ảnh hưởng đến chất lượng sản phẩm thì công ty chúng tôi không chịu trách nhiệm.

## PHƯƠNG PHÁP LẮP ĐẶT AN TOÀN

1. Đối với thiết bị xử lý không khí kiểu đặt sàn nên xem xét lắp bộ giảm chấn chống rung cộng với biện pháp treo đỡ cần thiết để đảm bảo cụm máy không bị nghiêng, lật gây thiệt hại về người và kinh tế.
2. Đối với thiết bị xử lý không khí dạng treo trần sau khi lắp đặt xong phải cân chỉnh các ty treo cho cân bằng tránh nước ngưng tụ trên bề mặt thiết bị.
3. Thiết bị xử lý không khí được lắp đặt trên mặt đất với bề mặt đỡ xi măng bằng phẳng, với kích thước cơ sở của bộ máy là:  
 $L = (\text{Chiều dài cụm máy} + 100)\text{mm}$ ;  $W = (\text{Chiều rộng cụm máy} + 100)\text{mm}$ , Độ cao  $H = 1200\text{mm}$ .
4. Đường ống bên ngoài của thiết bị phải gắn van chỉnh lưu lượng (trừ đường ống nước ngưng) dùng để điều tiết lưu lượng nước cho phù hợp với phụ tải và để đóng ngắt khi cần sửa chữa. Các đường ống phải được bọc bảo ôn để tránh tổn thất nhiệt và đọng sương trên đường ống.
5. Khi lắp đặt AHU cần phải chừa 0.8m không gian xung quanh để khi có sự cố thì cần bảo trì, sửa chữa, đồng thời phải duy trì thông thoáng và sạch sẽ.
6. Kiến nghị khi lắp đường ống gió phải gắn đầu dò áp suất, van điều tiết lưu lượng gió, van chặn lửa...
7. Trước khi thử máy phải kiểm tra lại pha, tần số, điện áp, nguồn điện có đúng như quy cách của máy hay chưa, sau khi nối với nguồn điện thì nên khởi động quạt gió trước, kiểm tra hướng quay của cánh quạt: chẳng hạn nếu quạt gió báo lỗi pha hoặc quạt quay không đúng hướng thì cần cho dừng lại và đảo 2 trong ba pha để động cơ quạt quay đúng hướng, cần phải nối dây tiếp đất để bảo vệ an toàn.
8. Tốt nhất nguồn điện cung cấp cho AHU phải lắp thêm thiết bị ổn áp, bên ngoài phải gắn dây tiếp đất, nếu công suất điện của máy lớn hơn 15KW thì phải gắn thiết bị hạ áp khi khởi động.
9. Khi lắp đặt AHU phải đảm bảo bề mặt bằng phẳng và cố định, tránh những vật nặng đè lên thiết bị, điểm tiếp nối bên ngoài và máy phải dùng ống mềm, tránh rung động làm phá hỏng kết cấu máy.
10. Đầu ra và đầu vào nước ngưng phải thiết kế phù hợp, hình vẽ bên dưới hướng dẫn kết nối đường ống nước ngưng với rãnh thoát bên ngoài, để thoát nước ngưng tốt.
11. Điện nguồn cung cấp cho thiết bị xử lý không khí AHU tiêu chuẩn là điện nguồn loại 3 pha 4 dây 380V 50HZ. Trước khi đóng điện nên kiểm tra điện áp cung cấp có đạt yêu cầu, có đủ số pha và cân bằng ba pha. Trong khi cấp điện vào động cơ khởi động lần đầu cần kiểm tra chính xác hướng của các quạt gió.

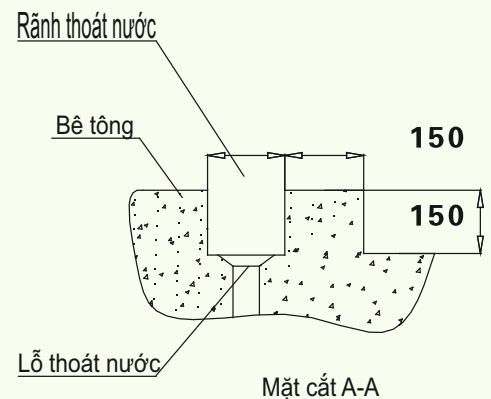
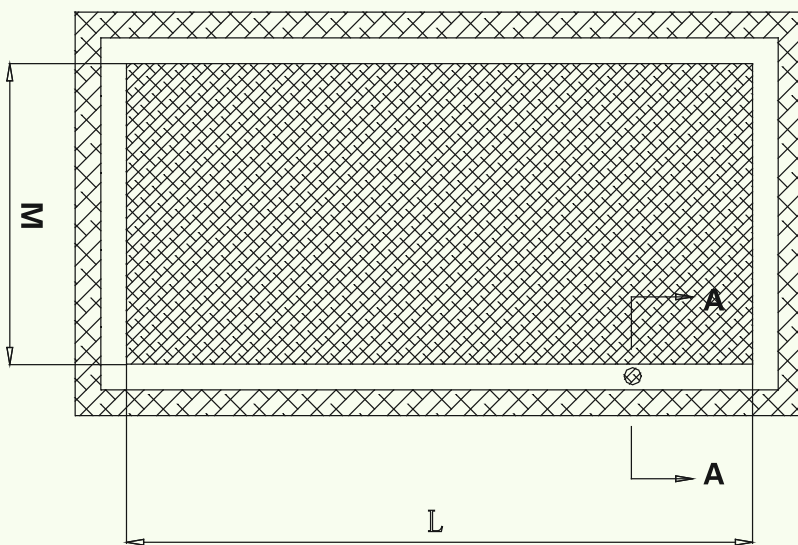

**BẢN VẼ HƯỚNG DẪN LẮP ĐẶT**

## HƯỚNG DẪN SỬ DỤNG VÀ BẢO DƯỠNG

1. Vận hành thiết bị xử lý không khí phải các chuyên viên có kỹ thuật, quản lý các hoạt động của thiết bị xử lý không khí và phải thường xuyên bảo dưỡng.
2. Van điều phối không khí của phần cung cấp gió và gió hồi phải được mở, chú ý không được để cho phần van cung cấp gió và phần gió thải đóng; chẳng hạn như sự điều phối không khí của van gió, khởi động phía đầu ra và các đường liên kết của hệ thống cảm biến gió với van gió bên trong điều khiển bằng điện, bộ truyền động của van gió hoạt động trước khi mở hoặc đóng quạt gió.
3. Quạt gió và phía cấp lạnh và nóng cần có khóa liên động, cụ thể là khi bắt đầu khởi động các quạt gió chạy trước để tăng cường môi trường lạnh hoặc môi trường nóng. Trước khi ngừng máy: đầu tiên chế độ nóng hoặc lạnh bị ngắt, sau đó quạt mới dừng. Van đóng lại ngưng cung cấp nước lạnh hoặc hơi nóng cho dàn coil, rồi quạt mới dừng.
4. Nên kiểm tra thường xuyên cơ cấu liên kết truyền động của mô tơ và quạt, điều kiện hoạt động và cơ cấu dẫn động, và kịp thời điều chỉnh. Phải thường xuyên thêm dầu bôi trơn và kiểm soát bộ phận bôi trơn.
5. Tất cả các thiết bị điện phải dán logo nối đất an toàn, không thể dùng dây trung tính thay vì nối đất. Thường xuyên kiểm tra thiết bị chiếu sáng và thiết bị điện bảo vệ, đảm bảo không rò rỉ điện, mô tơ và thiết bị xử lý không khí cần được nối đất tốt.
6. Chênh lệch áp suất giữa hai phía của phin lọc lớn gấp 2 lần giá trị ban đầu thì phải vệ sinh phin lọc hoặc thay thế cho kịp thời. Làm sạch phin lọc dạng lưới không dệt có thể dùng khí nén thổi qua và gõ nhẹ, cũng có thể sử dụng nước xà phòng rửa từ 2 ~ 3 lần, sử dụng áp suất hay nhiệt độ để làm khô, tái sử dụng trở lại được ba lần.
7. Vào mùa đông khi không sử dụng AHU nên ngưng cấp nước vào dàn coil; Nếu trong mùa đông máy vẫn tiếp tục hoạt động, chẳng hạn khi máy dừng, cần phải giữ dòng chảy luôn liên tục, và đóng van xả khí trên đường ống nước, nếu không sẽ gây hiện tượng đóng băng trong dàn lạnh. Nước lạnh và nước nóng phải được làm sạch những chất làm mềm nước. Hai năm sau, mọi phương pháp làm sạch bằng các chất hóa học cần phải loại bỏ và sử dụng phương pháp làm sạch cấu bản bằng khí nén hoặc sử dụng nước cọ rửa làm sạch bụi bẩn bề mặt có gân.  
Hàng năm định hướng kiểm tra lại bằng thủy lực (Kiểm tra với áp lực 1,0 Mpa) để đảm bảo không có rò rỉ.
8. Với bộ tiêu âm dạng tấm xốp mịn có lỗ thì hàng Quý nên dùng khí nén thổi qua để làm sạch, ngăn ngừa tắc nghẽn những khe hở nhỏ làm giảm hiệu quả tiêu âm.
9. Ở phần cấp nước bổ sung nên thường kiểm tra van phao, để đảm bảo rằng hệ thống nước luôn hoạt động bình thường; lọc sạch sẽ, nếu có bị hư tổn hoặc ăn mòn nên thay thế.

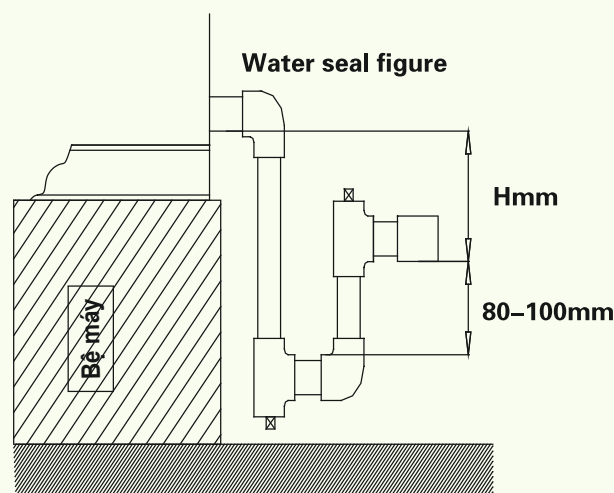

$H = \text{Sự giảm áp suất bên trong máy (mmH}_2\text{O)} + 20$

Chú ý: Sự giảm áp suất bên trong máy là sự giảm áp của dàn coil



Nhà máy KaoHsiung  
No.336, Chih Kan N.Rd., Tzu Kuan  
Hsiang, Kaohsiung Hsien, Taiwan  
Tel: +886-7-6192345  
Fax: +886-7-6193583  
Email:klmain@kuenling.com.tw  
<http://www.kuenling.com.tw>

Nhà máy Thượng Hải - Trung Quốc  
No. 608 Lai Yin Rd. JiuTing, SongJang  
High-Tech Park, SongJang ShangHai, China.  
Tel: +86-21-67696169  
Fax: +86-21-67696139  
Email:cmk@kuenling.com  
<http://www.kuenling.com>



Nhà máy tỉnh Ngô Giang - Trung Quốc  
No. 999, Jiangxing East Road Economic  
Development District Wujiang Jiangsu, China  
Tel: +86-512-63406188  
Fax: +86-512-63406388

Nhà máy tỉnh Long An, Việt Nam  
Lô 10-12, Đường số 7, KCN Tân Đức  
Xã Đức Hòa Hạ, Huyện Đức Hòa, Tỉnh Long An,  
Việt Nam  
Tel: +84-272-3769080  
Fax: +84-272-3769083  
Email: Sales@Kuenlingvn.com.vn  
Web: <http://kuenlingvn.com.vn>



Đại lý phân phối:



**CÔNG TY TNHH THIẾT BỊ CÔNG NGHIỆP THỜI ĐẠI MỖI**  
**Địa chỉ: 241/8 Lê Đình Cẩn, Kp5, Phường Tân Tạo, Quận Bình Tân, TP.HCM**  
**MST: 0314121206** **Tel: 028. 66824096** **Fax: 028. 66824096**  
**Email: [thoidaimoi.me@gmail.com](mailto:thoidaimoi.me@gmail.com)** **Web: [www.thoidaimoico.com](http://www.thoidaimoico.com)** **Hotline: 093. 8833550 - 0988.969272**